

Fitting instructions

Make: Kia

Rio NB + HB (DE); 2005->

Type: 4594

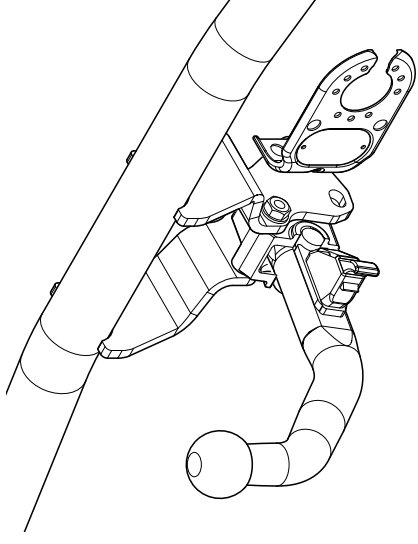

Couplingsclass: A50-X



94/20/EC

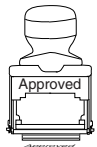



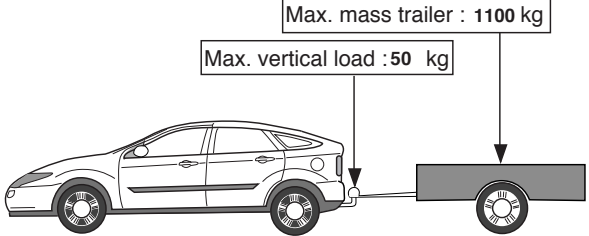

e11 00-5620



Max. mass trailer : 1100 kg

Max. vertical load : 50 kg

D-Value: 6,4 kN

| | |
|--|-------------|
|  | 8.8 |
|  | 10.9 |
|  | 8 |
|  | 10 |

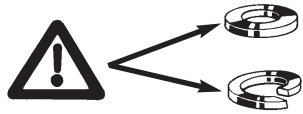



Torque settings for nuts and bolts (8.8)

M12  **79 Nm**

M12x1,25  **95 Nm**

Torque settings for nuts and bolts (10.9)

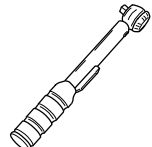
M10  **60Nm(self-locking)**

 **0km**  **+** **1000km** 

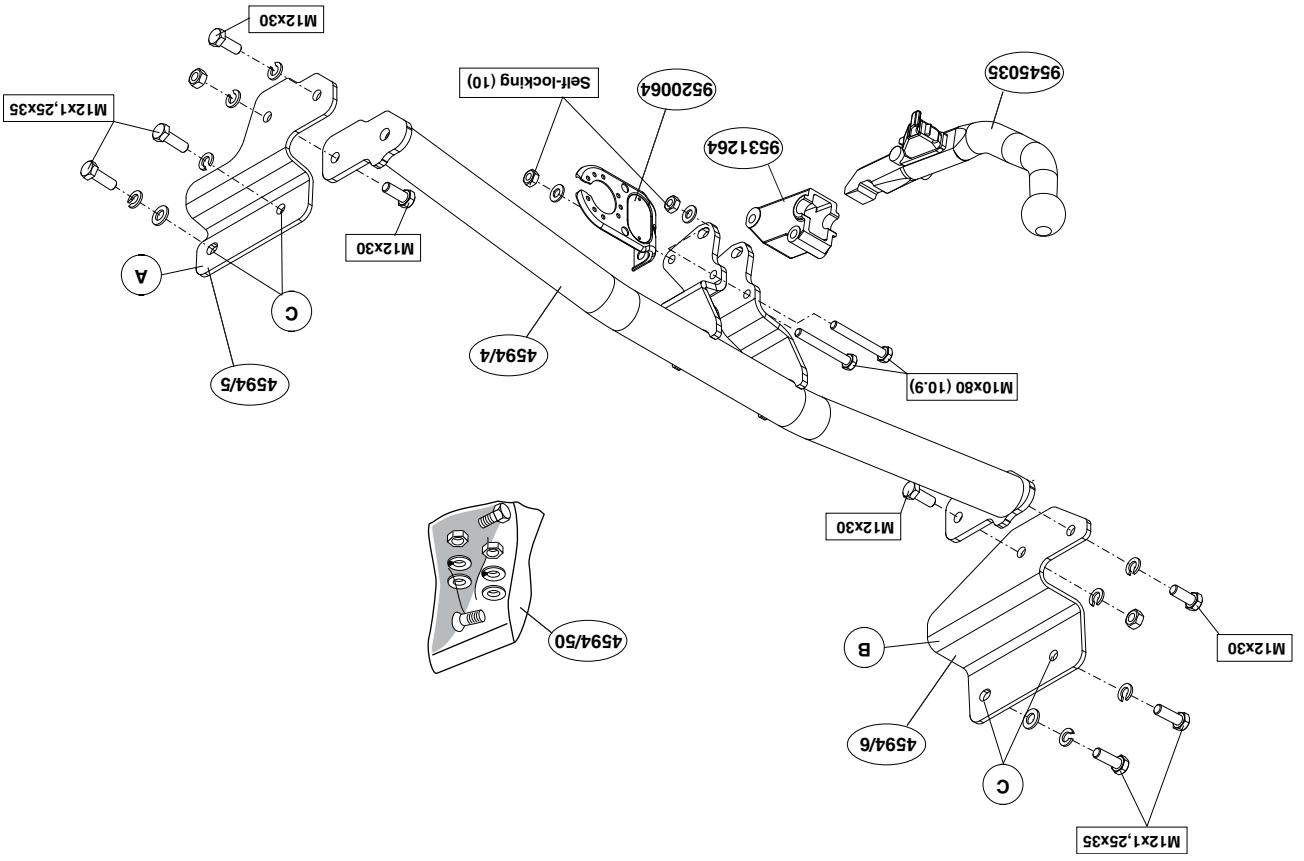

1. Demonteer de achterlicht units.
2. Demonteer de bumper inclusief het bumperbinnenwerk van het voertuig. Denk om de bedrading. Zie fig. 1.
3. **Voor HB voertuigen geldt:** Zaag in het midden aan de onderzijde van de bumper een deel van 75 mm breed en 22 mm diep uit. Zie fig. 2.
4. Monteer de zijplaten A en B t.p.v. de punten C handvast.
5. Monteer het balkgedeelte tussen de zijplaten.
6. Monteer het kogelhuis inclusief stekkerplaat.
7. Draai alle bouten en moeren overeenkomstig tabel vast.
8. Monteer de bumper. Denk om de bedrading.
9. Monteer de achterlicht units.

Raadpleeg voor demontage en montage van voertuig onderdelen het werkplaats handboek.

Raadpleeg voor montage en bevestigingsmiddelen de schets.

Raadpleeg voor montage en demontage van het afneembare kogel-systeem de bijgevoegde montagehandleiding.

BELANGRIJK:

- * Voor eventueel noodzakelijke aanpassing(en) "van het voertuig" dient men de dealer te raadplegen.
- * Indien op de bevestigingspunten een bitumen of anti-dreunlaag aanwezig is, dient deze verwijderd te worden.
- * Voor de max. toegestane massa, welke uw auto mag trekken, dient u uw dealer te raadplegen.
- * Bij het boren dient men er zorg voor te dragen, dat electriciteits-, rem- en brandstofleidingen niet worden geraakt.
- * Verwijder "indien aanwezig" de plastic dopjes uit de puntlasmoeren.
- * Deze handleiding dient na montage bij de voertuigpapieren gevoegd te worden.

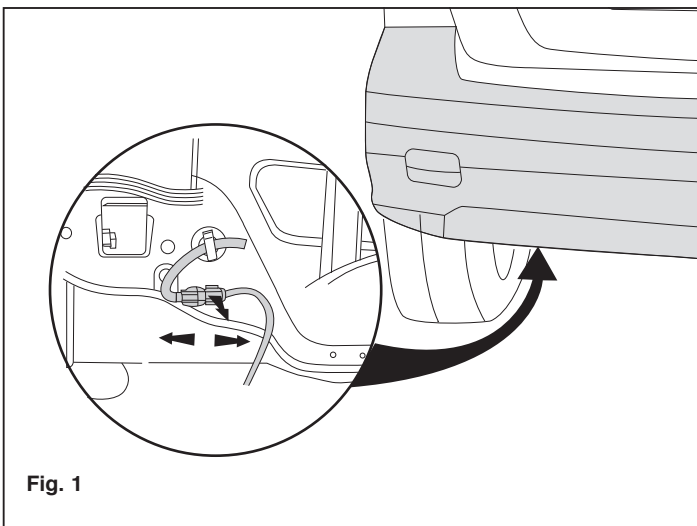

Fig. 1

1. Remove the rear-light units.
2. Remove the bumper and the bumper inner fittings from the vehicle. Mind the wiring. See fig.1.
3. **For HB vehicles:** On the underside of the middle of the bumper, saw out a portion measuring 75 mm wide and 22 mm deep. See fig.2.
4. Fit the side plates A and B at points C, hand-tight.
5. Fit the member section between the sideplates.
6. Fit the ball housing, including socket plate.
7. Tighten all nuts and bolts to the torque indicated in the table.
8. Fit the bumper. Mind the wiring.
9. Fit the rear-light units.

For dismantling and fitting the vehicle parts, see the site handbook.

For fitting instructions and attachment method, see drawing.

See the assembly manual supplied for instructions on fitting the removable ball system.

NOTE:

- * Should this installation process entail the cutting of the bumper – conformation **MUST** be obtained by the installation engineer of the customer's acceptance prior to completion. Brink International do not accept responsibility for any matters arising as a result of this miscommunication.
- * The dealer should be consulted for possible necessary adjustment(s) "of the vehicle".
- * Remove the insulating material from the contact area of the fitting points.
- * Consult your dealer for the maximum tolerated pull weight and ball hitch pressure of your vehicle.
- * Do not drill through electrical-, brake- or fuellines.
- * Remove (if present) the plastic caps from the spot welding nuts.
- * This fitting instruction has to be enclosed in the vehicle documents after fitting the towbar.

© 459470/11-06-2009/3

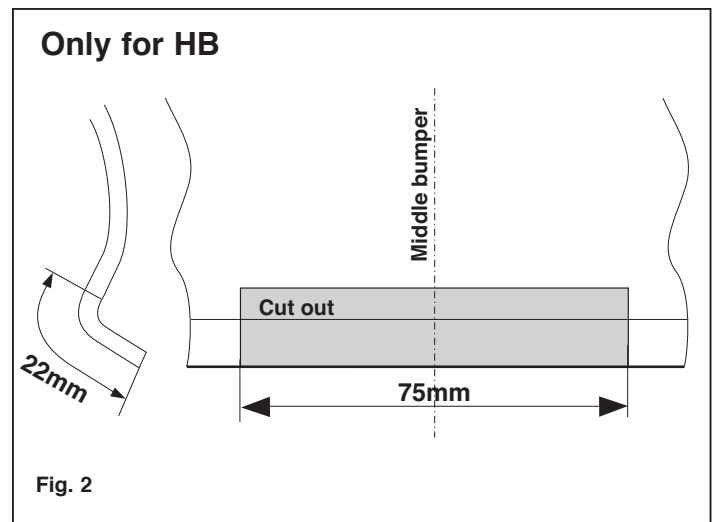

Fig. 2

* Pour un/des adaptations indispensables sur le véhicule, veuillez consulter le concessionnaire.
 * Enlever la couche de bitume ou d'anti-tremblement qui recouvre éventuellement les points de fixation.
 * Pour connaître le poids de traction maximum et le poids en flèche sur la rotule autorisée du véhicule, veuillez consulter votre concessionnaire.
 * Veiller en pergant à ne pas endommager les conduites de électrique, de frein et de carburant.

REMARQUE:

la notice de montage jointe.
Consulter le croquis pour voir le montage et les moyens de fixation.
Pour le montage et le démontage de la rotule amovible, consulter la notice de montage et le démontage des pièces du véhicule, consulter la notice du fabricant.

1. Démontez les feux arrière.
2. Déposer le pare-chocs du véhicule y compris la garniture du pare-chocs. Pensez pour le câblage. Voir la fig. 1.
3. **Pour les modèles HB :** Scier au milieu de la face inférieure du pare-chocs un morceau de 75 mm de large et 22 mm de profondeur. Voir la fig. 2.
4. Monter les plaques latérale A et B à l'emplacement des points C sans serrer.
5. Monter la poutre entre les plaques latérales.
6. Monter le logement de la rotule y compris la prise électrique.
7. Serrer tous les boulons et écrous conformément au tableau.
8. Mettre en place le pare-chocs. Pensez pour le câblage.
9. Monter les feux arrière.

INSTRUCTIONS DE MONTAGE:

* Die Quetschmuttern müssen nach einem späteren lösen der Muttern gegen neue ausgetauscht werden, da ansonsten die Sicherungswirkung nicht mehr garantiert ist!

Fahrzeugs ist IhrHändler zu betragen.

* Für das höchstzulässige Zuggewicht und der erlaubte Kugeldruck Ihres Schwelbmuttern.
 * Entfernen Sie "falls vorhanden", die Plastikklappen von den Punkten.
 * Alle Bohrspäne entfernen und gebohrte Löcher gegen Korrosion schützen.
 * Beschädigt werden können.
 * Vor dem Bohren prüfen, daß keine, dort eventuell vorhandene Leitungen vierung (Wachs) und Antidröhmmaterial entfernt werden.
 * Im Bereich der Anlagflächen muß Unterbodenschutz, Hohraumkonservierung der Händler zu ziehen.
 * Für (eine) eventuell erforderliche Anpassung(en) "des Fahrzeugs" ist

HINWEISE:

die beiliegende Montageanleitung zu Rate ziehen.
Für die Montage und Demontage des abnehmbaren Kugelsystems

Handbuch zu Rate ziehen.
Für die Montage und die Befestigungsmittel die Skizze zu Rate ziehen.

1. Die Rücklichter abmontieren.
2. Die Stoßstange einschließlich der Stoßstangeninnenverkleidung vom Fahrzeug abmontieren. Beachten Sie die Verkabellung. Siehe abb. 1.
3. **Für Steilheck Fahrzeuge gilt:** Auf der Unterseite der Stoßstange in der Mitte einen 75 mm breiten und 22 mm tiefen Teil heraus schneiden.
4. Die Seitenplatten A und B bei den Punkten C halbrest montieren.
5. Den Quertäger zwischen die Seitenwände montieren.
6. Das Kugelgehäuse einschließlich Steckdosenplatte montieren.
7. Alle Schrauben und Muttern gemäß den Angaben in der Tabelle festziehen.
8. Die Stoßstange montieren. Beachten Sie die Verkabellung.
9. Die Rücklichter befestigen.

MONTAGEANLEITUNG:



Per verificare l'idoneità del dispositivo di traino omologato a norma CEE 94/20, all'installazione sulla vettura su cui si intende procedere al montaggio, compilare la seguente formula (se necessario) declassare la massa rimorchiabile):

$$D = \frac{T \times C}{T + C} \times 0,00981 \leq 6,4 \text{ kN}$$

dove: T = Massa Complessiva Max. della motrice (in kg)
 C = Massa Rimorchiabile Max. della motrice (in kg)

DA COMPILARE PER IL COLLAUDO

DICHIARAZIONE DI CORRETTO MONTAGGIO: la sottoscritta Ditta dichiara di aver montato in maniera corretta ed in conformità alle prescrizioni sia del costruttore del veicolo che del costruttore del dispositivo stesso il seguente dispositivo di attacco meccanico:

Il dispositivo di attacco sopra indicato è stato installato su autoveicolo

tipo:.....
 modello:.....
 targa:.....
 Data:.....

Si dichiara inoltre di aver informato l'utente del veicolo sull'USO e MANUTENZIONE del dispositivo stesso.

Dispositivo di traino tipo: 4594
 Per autoveicoli: Kia Rio NB + HB (DE); 2005->
 Tipo funzionale:
 Classe e tipo di attacco: A50-X
 Omologazione: e11 00-5620
 Valore D: 6,4 kN
 Carico Verticale max. S: 50 kg
 Larghezza rimorchiabile per Caravan e T.A.T.S.: 2,45m vedere CARTA di CIRCOLAZIONE VEICOLO (motrice) + 70 cm = .arrotondare ai 5 cm
 Massa rimorchiabile: vedi carta di circolazione dell' autoveicolo superiore (vedi D.M.28/05/85)

* Retirer "si présents" les embouts en plastique des écrous de soudure par point.

* Cette notice de montage doit être conervée à bord du véhicule après montage de l'attelage.

S MONTERINGSANVISNINGAR:

1. Demontera bakljusmodulerna.
2. Demontera stötfångaren inklusive stötfångarens innanmäte från fordonet. Obs kablar. Se fig. 1.
3. **För HB fordon gäller följande:** Såga ut en del på 75 mm bred och 22 mm djup ur mitten av stötfångarens undersida. Se fig. 2.
4. Fäst sidoplattan A och B så att den pekar mot C, hårt dragen.
5. Montera balkdelen mellan sidoplattorna.
6. Montera kulhuset inklusive kontaktplattan.
7. Momentdrag alla skruvar och muttrar enligt tabellen.
8. Montera stötfångaren. Obs kablar.
9. Montera bakljusmodulerna.

Se verkstadshandboken för demontering och montering av fordonets delar.

Se skissen för montering och monteringsmaterial.

Se de bifogade monteringsanvisningarna för montering och demontering av det löstagbara kulsystemet.

OBS:

* Kontakta återförsäljaren om fordonet eventuellt bör modifieras.

* Om det finns ett bitumen- eller stötdämpande lager vid kontaktytor skall detta avlägsnas.

* Kontakta din återförsäljare för ditt fordon's max. dragvikt och tillåtna kulttryck.

* Vid borrning skall man se till att elektrisk-, broms- och bränsleledningarna inte skadas.

* Avlägsna de små plastlocken - om dessa finns - från punktsvetsmuttrarna.

* Efter att draget är monterat, placera monteringsanvisningen tillsammans

med bilens övriga dokument.

DK MONTAGEVEJLEDNING:

1. Demonter baglysenhederne.
2. Demonter kofangeren, inklusive køretøjets kofangerinderstykket. Obs ledningerne. Se fig. 1.
3. **For HB køretøjer gælder følgende:** Sav midt på kofangerens underside en del på 75 mm bredde og 22 mm dybde ud. Se fig. 2.
4. Monter sidepladen A og B manuelt ved punkterne C.
5. Monter bjælkedelen mellem sidepladerne.
6. Monter kuglehuset, inklusive kontaktplade.
7. Spænd alle bolte og møtrikker jf. tabellen.
8. Monter kofangeren. Obs ledningerne.
9. Monter baglysenhederne.

Rådfør for demontering og montage af dele til køretøjet arbejdsp-ladshåndbogen.

Rådfør for montage og montagemidler skitsen.

Rådfør for montage og demontering af det aftagelige kuglesystem den vedlagte montagevejledning.

BEMÆRK:

* Kontakt forhandleren i forbindelse med eventuelle påkrævede ændring(er) på køretøjet.

* Undervognsbehandlingen skal fjernes de steder hvor trækket ligger an mod bilen.

* Kontakt Deres forhandler for oplysninger om den maksimale trækraft og det tilladte kugletryk.

* Vær forsigtig ikke at bore i ledninger-,bremse eller benzinslange

* Fjern plasticpropperne "om de findes" fra de punktsvejsede møtrikker.

* DENNE MONTERINGSVEJLEDNING SKAL MEDBRINGES VED SYN.

© 459470/11-06-2009/5

* Amennyiben pontthegesztéssel rögzített anyakkal találkoznak, vegyük le róluk a mianlag sarkát.
* A felszerelés után az útmatatót Ferrizsók a gépjármű papírátalá egyűtt.

RUS РУКОВОДСТВО ДЛЯ МОНТАЖА

1. Снять оба блока задних фар.
2. Снять бампер вместе со стальным арматурой бампера автомобиля. Следите за проводами. См. рисунок 1.
3. **Для автомобиля HB:** Выпилить из бампера в середине снизу часть размером 75 мм шириной и 22 мм глубиной. См. рисунок 2.
4. Установить боковыми панелями А и В в точках Н, слегка закрепив ее.
5. Установить секцию бруса между боковыми панелями.
6. Установить корпус с шаром, вместе со штатной платой.
7. Затянуть все болты и гайки в соответствии со значениями, указанными в таблице.
8. Установить бампер. Следите за проводами.
9. Установить оба блока задних фар.

ВНИМАНИЕ:

- * Если требуются изменения конструкции транспортного средства, следует посоветоваться с дилером автомобиля.
- * Если в точках крепления имеется свой битума или противокоррозийной материал, его следует удалить.
- * Сведения о максимальном допустимой массе бускряемого прицепа Вы можете получить у дилера автомобиля.
- * При сверлении следите за тем, чтобы не задеть электропроводку и линии тормозной цепи и поданы горючего.
- * Удалите (если они имеются) пластмассовые зачатки из приваренных гаек.
- * После монтажа крюка следует хранить настоящее руководство в комплекте с

Consultar para el desmontaje y montaje de piezas de vehículo el manual de instalación de taller.
Consultar el croquis para el montaje y medios de fijación.
Consultar para el montaje y desmontaje del sistema de la bola extra-ble las instrucciones de montaje adjuntas.

N.B.:

- * Para (una) eventual(es) adaptación(es) 'del vehículo' consultese al concesionario.
- * Si en los puntos de fijación hay una capa de betún o anti-choque hay que quitarla.
- * Consulte a su concesionario para el peso máximo de tracción y la presión de la bola admitida de su vehículo.
- * No agujerear cable de eléctrico, tubos de freno o gasolina"
- * Retirar, si presentes, los capuchones de plástico de las tuercas de soldadura por punto.
- * Guardar estas instrucciones junto a la documentación del vehículo después del montaje del enganche.

Per lo smontaggio ed il montaggio dei componenti del veicolo consultare il manuale tecnico dell'officina.
Consultare il disegno per il montaggio ed i dispositivi di fissaggio.
Per il montaggio e lo smontaggio del sistema a sfera rimovibile, consultare le istruzioni di montaggio allegate.

N.B.:

- * Per eventuali necessari adattamenti "del veicolo" si consiglia di consultare il fornitore.
- * Rimuovere lo strato di materiale isolante dai punti d'attacco.
- * Per il peso complessivo trainabile della Vostra vettura, consultate il Vostro rivenditore autorizzato.
- * Praticando i fori, prestare attenzione a non danneggiare i cavi elettrici, i cavi del freno e i condotti del carburante.
- * Rimuovere, se presenti, i coperchietti in plastica dai dadi di saldatura per punto.
- * Questa istruzione di montaggio deve essere allegata ai documenti del veicolo dopo l'installazione del gancio.

I ISTRUZIONI PER IL MONTAGGIO:

1. Smontare i gruppi dei fanali posteriori.
2. Smontare il paraurti e l'anima del paraurti dal veicolo. Pensi per collegamenti. Vedi figura 1.
3. **Per i veicoli HB vale quanto segue:** Segare via dalla parte centrale inferiore del paraurti un pezzo largo 7 mm e profondo 22 mm. Vedi figura 2.
4. Fissare manualmente i pannelli laterali A e B in corrispondenza dei punti C.
5. Montare la traversa tra i pannelli laterali.
6. Montare l'allungamento della sfera.
7. Serrare tutti i dadi e bulloni alle coppie di serraggio indicate in tabella.
8. Montare il paraurti. Pensi per collegamenti.
9. Montare i gruppi dei fanali posteriori.

PL INSTRUKCJA MONTAŻU.

1. Zdemontować zespół tylnych świateł.
2. Zdemontować z pojazdu zderzak wraz wyposażeniem wnętrza zderzaka zderzakową. Uwaga na przewody. Patrz rysunek 1.
3. **Dla pojazdów HB obowiązuje:** Wypłować w środkowej części od spodu zderzaka odcinek szerokości 75 mm i 22 mm w głąb. Patrz rysunek 2.
4. Zamontować płytami bocznymi A i B w miejscu punktów C, bez przykręcania.
5. Zamontować odcinek poprzeczniczy pomiędzy płytami bocznymi.
6. Zamontować obudowę kuli wraz z płytą z gniazdem wtykowym, pierścieniami uszczelniającymi i nakrętkami zamozabezpieczającymi się.
7. Dokręcić wszystkie śruby i nakrętki zgodnie z tabelą.
8. Zamontować zderzak. Uwaga na przewody.
9. Zamontować zespoły tylnych świateł.

Co do montażu i montowania części pojazdu zapoznać się z podręcznikiem warsztatowym.

Co do montażu i środków montażowych zapoznać się ze schematem.

Co do montażu i demontażu zdejmowanej kuli zapoznać się z załączoną instrukcją montażu .

Wskazówki:

- Po przejechaniu 1000 km dokręcić wszystkie elementy skręcane.
- Podczas ewentualnych odwiertów upewnić sięczy w pobliżu nie znajdują się przewody instalacji elektrycznej, przewody hydrauliczne lub przewody paliwowe.
- Wszystkie ubytki powłoki lakierniczej zabezpieczyć przed korozją.
- Należy wyjąć ewentualne plastikowe zaślepki w punktach przyspawanych nakrętek.
- Stosować nakrętki oraz śruby gatunkowe dostarczone w komplecie.
- Utrzymywać kulę czystości, oraz pamiętać o regularnym jej smarowaniu.

- * Poista, "mikäli olemassa", pistehitsausmuttereiden muovisuojukset.
- * Nämä asennusohjeet on asennuksen jälkeen säilytettävä yhdessä ajoneuvoa koskevien papereiden kanssa.

CZ POKYNY K MONTÁŽ

1. Odstraňte jednotky zadních světel.
2. Odstraňte nárazník o ocelovou vnitřní úchyty nárazníku z vozidla. Varování elektrické vedení. Viz schéma 1.
3. **Pro vozidla HB platí následující:** Ve spodní části středu nárazníku odřízněte část o rozměrech 75 mm šířky a 22 mm hloubky. Viz schéma 2.
4. Připevněte boční destičky A a B v bodě C, při itáhněte rukou.
5. Upevněte část nosníku mezi boční destičky.
6. Připevněte kryt tažné koule včetně zásuvkové destičky se zásuvkou, plochých podložek a pojistných matic.
7. Utáhněte všechny matice a šrouby kroutivou silou uvedenou v tabulce.
8. Připevněte nárazník. Varování elektrické vedení.
9. Připevněte jednotky zadních světel.

Před demontáží a montáží částí vozidla konzultujte montážní příručku.

Montážní pokyny a metoda připevnění dle náčrtu.

Před montáží vyměnitelného systému tažné koule konzultujte montážní manuál.

DŮLEŽITÉ

- * Pokud je potřeba provést na voze úpravy, obraťte se na svého prodejce.
- * Pokud je místo montáže opatřeno asfaltovým nátěrem nebo vrstvou nátěru snižující hluk, odstraňte je.
- * Pro informaci o maximálním nákladu povoleném k tažení se obraťte na svého prodejce.
- * Při vrtání dbejte zvýšené pozornosti, zejména co se týče elektrických, brzdových a palivových kontaktů.
- * Pokud jsou na maticích bodového svařování plastová víčka, odstraňte

- Hak holowniczy zarejestrować w stacji diagnostycznej.

Zastosowanie się do powyższych wskazań gwarantuje Państwu bezpieczeństwo, niezawodność i sprawność naszego wyrobu przez cały okres jego użytkowania.

SF ASENNUSOHJEET

1. Irrota takavaloyksiköt.
2. Irrota ajoneuvosta puskuri sekä teräksinen puskurin sisäosati. Huomaa johdotus!. Ks. kuva 1.
3. **Koskee ajoneuvoja HB:** Sahaa irti puskurin alaosan keskiväliltä 75 mm leveä ja 22 mm syvä osa. Ks. kuva 2.
4. Kiinnitä löyhästi sivulevyjen A ja B kohtiin C.
5. Kiinnitä palkkiosa sivulevyjen väliin.
6. Kiinnitä kuulakotelo sekä pistorasialevy, sulkurenkaat ja itselukittuvat mutterit.
7. Kiristä kaikki pultit ja mutterit taulukon mukaisesti.
8. Kiinnitä puskuri. Huomaa johdotus!
9. Kiinnitä takavaloyksiköt.

Ajoneuvon osien purkamis- ja asennusohjeet, ks. työpaikalla käytetty käsikirja.

Asennus- ja kiinnitysohjeet, ks. piirros.

Irrottavan kuulajärjestelmän asennus- ja purkamisohjeet, ks. oheinen asennusopas.

TÄRKEÄÄ:

- * "Ajoneuvoa" koskevasta mahdollisesta tarpeellisesta sovellutuksesta/sovellutuksista on kysyttävä neuvoa jälleenmyyjältä.
- * Mikäli kiinnityskohdissa on bitumi- tai tärinänestokerros, se on poistettava.
- * Auton vetämää sallittua enimmäiskuormitusta on tiedusteltava jälleenmyyjältä.
- * Porattaessa on huolehdittava siitä, että ei jouduta kosketuksiin sähkö-, jarru- tai polttoaineliikkeen kanssa.

© 459470/11-06-2009/7

je.

* Po montáž uschovejte tento manuál k ostatním dokladům vozidla.

H SZERELÉSI ÚTMUTATÓ.

1. Távolítsa el a hátsó világítótesteket.
2. Távolítsa el a járműről az ütközőt és az ütköző belső cső idomait. Vigyázat elektromos vezeték. Lásd az ábrát 1.
3. **HB járművek esetén a tegye a következőt:** Az ütköző közepének alsó részén, fúráseljen ki egy 75 mm széles és 22 mm mély darabot. Lásd az ábrát 2.
4. Szerelje fel a A és B oldalsó lemezt a C-val jelölt pontokba, majd szorítsa meg kézzel.
5. Helyezze fel a rúdelemet az oldallemezek közé.
6. Illesse fel a gömbházat, az illesztő lemezzel együtt.
7. Szorítsa be az összes anyát és csavart a táblában feltüntetett csavarónyomatékig.
8. Helyezze fel az ütközőt. Vigyázat elektromos vezeték.
9. Helyezze fel a hátsó világítótesteket.

A szétszerelés és a járműalkatrészek összeillesztése érdekében, lásd a munkahelyi kézikönyvet.

Az összeillesztési utasítás és a csatlakozási eljárás érdekében, lásd a rajzot.

Az eltávolítható gömbrendszer összeszerelése érdekében, lásd a összeszerelési kézikönyvet.

FONTOS

- * Amennyiben a gépkocsin módosításra van szükség, kérjünk felvilágosítást kereskedőnk től.
- * Amennyiben a csatlakozási pontok bitumennel, vagy zajcsökkentő anyaggal van bevonva, ezeket távolítsuk el.
- * A jármű által maximálisan vontatható megengedett teher mértékéről tájékozódjunk kereskedőnk től.
- * Fúrás során ügyeljünk arra, hogy elkerüljük az elektromos, a fék- és az üzemanyag-vezetéseket.

© 459470/11-06-2009/8