



Mazda MPV

2000 -



GDW Ref. 1218



EEC APPROVAL N°: e6*94/20*0213*00

$\text{max} \downarrow \text{kg}$ \times	$\text{max} \downarrow \text{kg}$ \times	$\text{max} \downarrow \text{kg}$ $+$	$\text{max} \downarrow \text{kg}$ $+$	$\times 0,00981 \leq 9,90 \text{ kN}$
$D = \frac{\text{max} \downarrow \text{kg} \times \text{max} \downarrow \text{kg}}{\text{max} \downarrow \text{kg} + \text{max} \downarrow \text{kg}}$				
$S =$		$= 75 \text{ kg}$		
Max.		$= 1800 \text{ kg}$		

GDW nv - Hoogmolenwegel 23 - B-8790 Waregem
TEL. 32(0)56 60 42 12(5) - FAX. 32(0)56 60 01 93
 Email: gdw@gdwtowbars.com - Website: www.gdwtowbars.com



Mazda MPV

2000 -

Ref. 1218

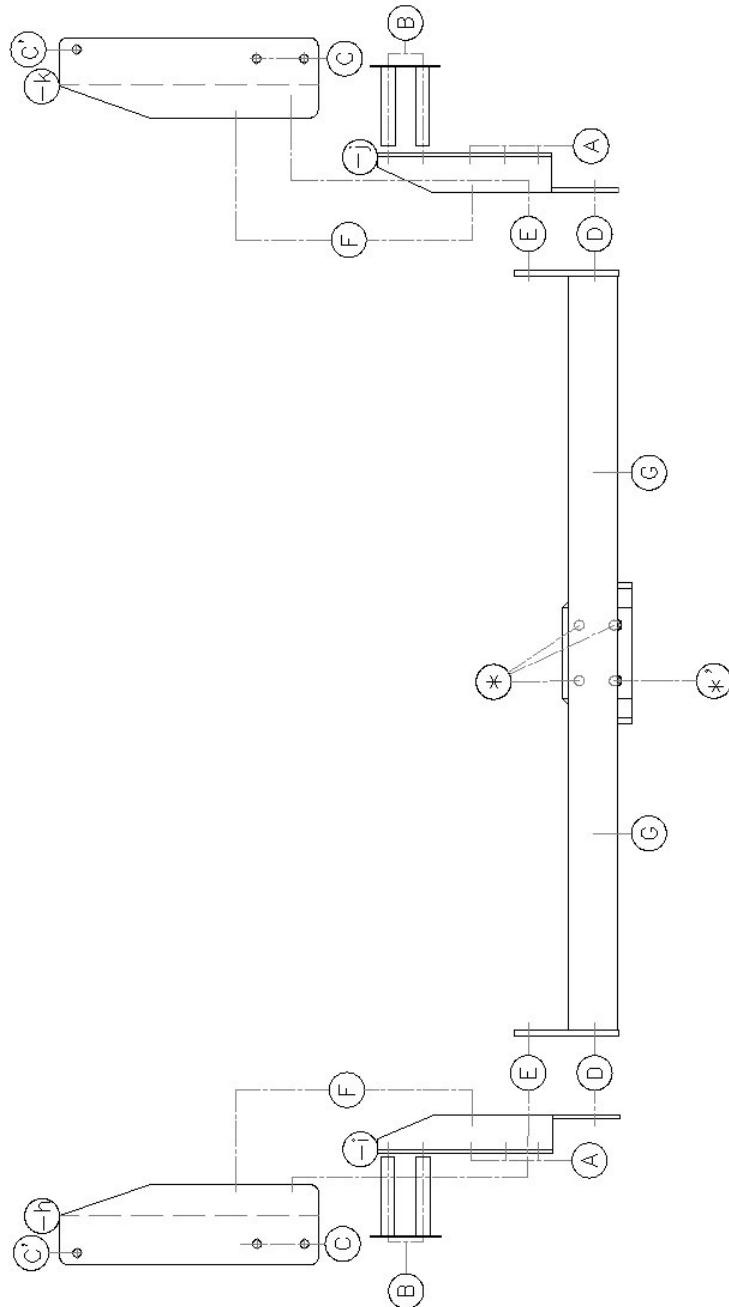
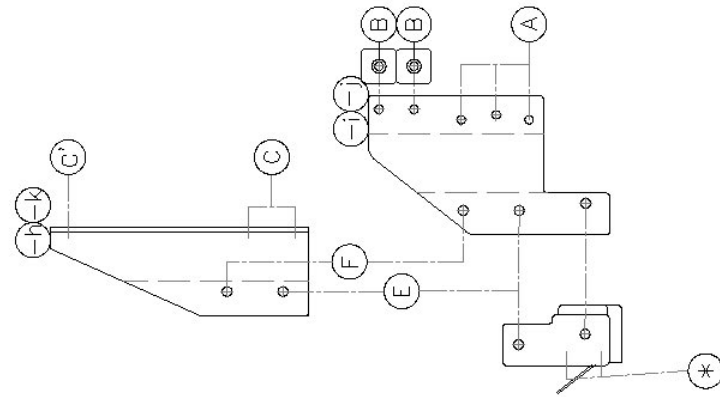



Mazda MPV

2000 -

Ref. 1218

Montagehandleiding

- 1) Neem het reservewiel en de achterste uitlaatdemper weg. Verwijder definitief de 2 bumpersupports onderaan de bumper en de beide sleepogen.
- 2) De punten (A) van de monteerstukken (-i) en (-j) passen op de vrijgekomen schroefboringen waarmee de sleepogen aan de zijkant van het chassis bevestigd waren. De punten (B) passen op de voorziene boringen die afgedicht zijn met tape (tape verwijderen). Breng nu de verhoogde rondsels (-p) in deze boringen en breng de monteerstukken (-i) en (-j) met de punten (A) en (B) aan op de hierboven vermelde boringen. Breng bij de punten (B) de bouten in, doch nog niets aanspannen en plaats de rondsels erbij aan de andere kant van de chassisbalk.
- 3) Breng nu de monteerstukken (-h) en (-k) met de punten (C) en (C') op de vrijgekomen schroefboringen onderaan het chassis en breng ook de nodige bouten en rondsels in, doch nog niets aanspannen. De punten (E) en (F) passen met de punten (E) en (F) van de monteerstukken (-i) en (-j).
- 4) Plaats de trekhaak met de punten (D) en (E) op de punten (D) en (E) van de reeds gemonteerde monteerstukken (-h), (-i), (-j) en (-k). Breng de nodige bouten en rondsels in en alles degelijk aanspannen.
- 5) Bevestig de bumper aan de punten (G) onderaan de trekhaak. Plaats het reservewiel en de uitlaatdemper terug.
- 6) Monteren van (* - *') en degelijk aanspannen.

Samenstelling

Trekhaak referentie 1218

1 bolstang T43H006	(* - *')	1 monteerstuk (-h)	(E-F)
12 bouten M10-30/1.25	(A-C-C')	1 monteerstuk (-k)	(E-F)
4 bouten M10-140 + moeren	(B)	1 monteerstuk (-i)	(D-E)
2 bouten M10-35 + moeren	(F)	1 monteerstuk (-j)	(D-E)
2 bouten M12-40	(D)	1 veiligheidsschakel	(*)
4 bouten M12-40	(* - *')	1 stekkerdooshouder P03 (**)	(**)
2 bouten M12-40 + moeren	(E)		
18 borgrondrels M10	(A-B-C-C'-F)		
8 borgrondrels M12	(D-E-*-*')		
6 rondsels 30x10,5x2,5	(B-C')		
4 verhoogde rondsels 19x3x112	(B)		

Alle bouten en moeren : kwaliteit 8.8

N.B.

Voor de maximum toegestane massa welke uw voertuig mag trekken dient u uw dealer te raadplegen.

Verwijder eventueel de bitumenlaag op de bevestigingsplaats van de trekhaak.

Opgepast bij het boren dat men geen remleiding, elektriciteitsdraden of brandstofleidingen beschadigt.



Mazda MPV

2000 -

Réf. 1218

Notice de montage

- 1) Enlever la roue et le silencieux arrière. Enlever définitivement les 2 supports pare-chocs en-dessous du pare-chocs et les 2 anneaux de traction.
- 2) Les points (A) des pièces de montage (-i) et (-j) conviennent avec les forages filetés avec lesquelles les anneaux de traction étaient fixés au châssis. Les points (B) conviennent avec les forages prévus qui sont couverts avec du scotch. Mettre les rondelles rehaussées (-p) dans les forages et mettre les pièces de montage (-i) et (-j) avec les points (A) et (B) sur les forages. Mettre aux points (B) les boulons mais ne rien serrer et placer les rondelles de l'autre côté de la poutre de châssis.
- 3) Placer maintenant les pièces de montage (-h) et (-k) avec les points (C) et (C') sur les forages filetés à l'en-dessous du châssis et mettre les boulons et rondelles mais ne rien serrer. Les points (E) et (F) conviennent avec les points (E) et (F) des pièces de montage (-i) et (-j).
- 4) Placer l'attelage avec les points (D) et (E) sur les points (D) et (E) des pièces de montage (-h), (-i), (-j) et (-k). Mettre les boulons et rondelles nécessaires et bien fixer.
- 5) Fixer le pare-chocs aux points (G) à l'en-dessous de l'attelage. Remettre la roue de secours et le silencieux.
- 6) Monter le (* - *') et bien fixer le tout.

Composition

Attelage référence 1218

1 tige-boule T43H006	(* - *')	1 pièce de montage (-h)	(E-F)
12 boulons M10-30/1.25	(A-C-C')	1 pièce de montage (-k)	(E-F)
4 boulons M10-140 + écrous	(B)	1 pièce de montage (-i)	(D-E)
2 boulons M10-35 + écrous	(F)	1 pièce de montage (-j)	(D-E)
2 boulons M12-40	(D)	1 anneau de sécurité	(*)
4 boulons M12-40	(* - *')	1 pièce de montage P03 (*')	(*')
2 boulons M12-40 + écrous	(E)		
18 rondelles de sûreté M10	(A-B-C- C'-F)		
8 rondelles de sûreté M12	(D-E-*-*')		
6 rondelles 30x10,5x2,5	(B-C')		
4 rondelles rehaussée 19x3x112	(B)		

Tous les boulons et les écrous : qualité 8.8

Remarque

Pour le poids de traction maximum autorisé de votre voiture, consulter votre concessionnaire.
Enlever la couche de bitume ou d'anti-tremblement qui recouvre éventuellement les points de fixation.



Mazda MPV

2000 -

Ref. 1218

Fitting instructions

- 1) Remove the spare wheel and the muffler. Definitively remove the 2 bumper supports on bottom of the bumper and both towing eyes.
- 2) Points (A) of mounting pieces (-i) and (-j) fit on the holes where the 2 towing eyes were mounted. Points (B) fit on the provided holes which are taped off (remove tape). Now bring in heightened pinions (-p) in this holes and attach mounting pieces (-i) and (-j) with points (A) and (B) on previously mentioned holes. Apply bolts in points (B), but do not tighten anything yet and apply pinions on the back of the chassis bar.
- 3) Apply mounting pieces (-h) and (-k) on the cleared holes underneath the chassis with points (C) and (C'), also apply needed bolts and pinions, but do not tighten anything yet. Points (E) and (F) fit with points (E) and (F) of the mounting pieces (-i) and (-j).
- 4) Place towbar with points (D) and (E) on points (D) and (E) of previously assembled mounting pieces (-h), (-i), (-j) and (-k). Apply needed bolts and pinions and tighten everything firmly.
- 5) Attach bumper at points (G) at the bottom of the towbar. Reassemble spare wheel and muffler.
- 6) Assemble (* - *') and tighten firmly.

Composition

Tow bar refrence 1218

1 ball T43H006	(* - *')	1 mounting piece (-h)	(E-F)
12 bolts M10-30/1.25	(A-C-C')	1 mounting piece (-i)	(E-F)
4 bolts M10-140 + nuts	(B)	1 mounting piece (-j)	(D-E)
2 bolts M10-35 + nuts	(F)	1 mounting piece (-k)	(D-E)
2 bolts M12-40	(D)	1 security shackle	(*)
4 bolts M12-40	(* - *')	1 mounting piece P03 (*')	(*')
2 bolts M12-40 + nuts	(E)		
18 security washers M10	(A-B-C- C'-F)		
8 security washers M12	(D-E-*-*')		
6 pinions 30x10,5x2,5	(B-C')		
4 heightened pinions 19x3x112	(B)		

All bolts and nuts : quality 8.8

Note

Please consult your cardealer or owners manual for the maximal permissible towing mass.

Remove any bitumen coating on the fastening position for the tow bar.

When drilling, be carefull not to damage any brake lines, electrical wiring or fuel lines.



Mazda MPV

2000 -

Ref. 1218

Anbauanleitung

- 1) Reserverad und hintere Stoßstange wegnehmen. Die 2 Stoßstangestütze und die beide Ab-schleppöse entfernen.
- 2) Die Punkte (A) von Montierstücke (-i) und (-j) passen auf die freigekommene Schraub-bohrungen womit die Abschleppöse festgemacht waren. Punkte (B) passen auf vorhandene Bohrungen, abgedichtet mit Klebestreifen (siehe Foto 1, 2). Erhöhte Ritzel (-p) in diese Bohrungen anbringen und Montierstücke (-i) und (-j) mit Punkte (A) und (B) auf diese Bohrungen anbringen. Bei Punkte (B) Bolzen einbringen, aber noch nicht anspannen. Ritzel an andere Rahmenseite anbringen.
- 3) Montierstücke (-h) und (-k) mit Punkte (C) und (C') auf freigekommene Schraubbohrungen montieren an Rahmenunterseite (siehe Foto 3,4) und auch Bolzen mit Ritzel einbringen ohne anzuspinnen. Punkte (E) und (F) passen mit Punkte (E) und (F) von Montierstücke (-i) und (-j).
- 4) Anhängervorrichtung setzen mit Punkte (D) und (E) auf Punkte (D) und (F) von schon montierte Montierstücke (-h), (-i), (-j) und (-k). Bolzen mit Ritzel verschrauben und alles fest anspannen.
- 5) Stoßstange festmachen an Punkte (G) an Anhängervorrichtungunterseite. Reserverad und Auspuffdämpfer wieder setzen.
- 6) (* - *') montieren und alles fest anspannen.

Zusammenstellung

Anhängerkupplung 1218

1 Kugelstange T43H006	(* - *')	1 Montierstücke (-h)	(E-F)
12 Bolzen M10-30/1.25	(A-C-C')	1 Montierstücke (-i)	(E-F)
4 Bolzen M10-140 + Muttern	(B)	1 Montierstücke (-j)	(D-E)
2 Bolzen M10-35 + Muttern	(F)	1 Montierstücke (-k)	(D-E)
2 Bolzen M12-40	(D)	1 Sicherheitskettenglied	(*)
4 Bolzen M12-40	(* - *')	1 Montierstücke P03 (*')	(*')
2 Bolzen M12-40 + Muttern	(E)		
18 Sicherheitsritzels M10	(A-B-C-C'-F)		
8 Sicherheitsritzels M12	(D-E-*-*')		
6 Ritzels 30x10,5x2,5	(B-C')		
4 erhöhte Ritzels 19x3x112	(B)		

Alle Bolzen und Muttern : Qualität 8.8

Hinweise

Die Maximale Anhängelast ihres Fahrzeuges können Sie im Fahrzeugschein oder im Benutzerhandbuch nachlesen. Im Bereich er Anlageflächen muß Unterbodenschutz und Antiröhmaterial entfernt werden. Vor dem Bohren prüfen, daß keine, dort eventuell Leitungen beschädigt werden können.

Trekhaken

Attelages



Anhängevorrichtungen Tow bars

Bouten - Boulons - Bolts - Bolzen
Kwaliteit 8.8

DIN 912 - DIN 931 - DIN 933 - DIN 7991

M6 \equiv 10,8Nm of 1,1kgm
M12 \equiv 88,3Nm of 9,0kgm

M8 \equiv 25,5Nm of 2,60kgm
M14 \equiv 137Nm of 14,0kgm

M10 \equiv 52,0Nm of 5,30kgm
M16 \equiv 211,0Nm of 21,5kgm

Bouten - Boulons - Bolts - Bolzen
Kwaliteit 10.9

DIN 912 - DIN 931 - DIN 933 - DIN 7991

M6 \equiv 13,7Nm of 1,4kgm
M12 \equiv 122,6Nm of 12,5kgm

M8 \equiv 35,3Nm of 3,6kgm
M14 \equiv 194Nm of 19,8kgm

M10 \equiv 70,6Nm of 7,20kgm
M16 \equiv 299,2Nm of 30,5kgm

De tussenruimte conform supplement VII, afbeelding 30 van de richtlijn 94/20/EG moet in acht worden genomen.

La zone de dégagement doit être garantie conformément à l'annexe VII, illustration 30 de la directive 94/20/CE.

The clearance specified in appendix VII, diagram 30 of guideline 94/20/EG must be guaranteed.

Der Freiraum nach Anhang VII, Abbildung 30 der Richtlinie 94/20/EG ist zu gewährleisten.

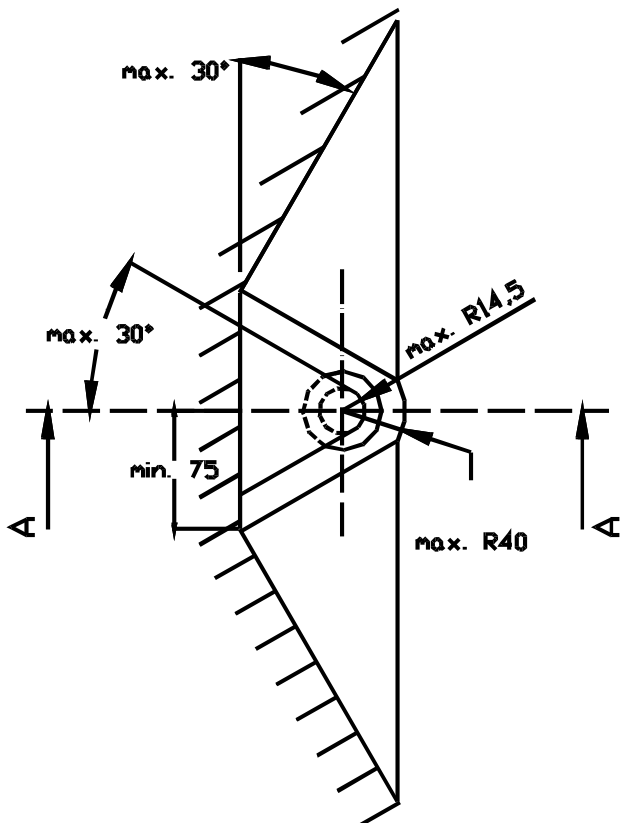
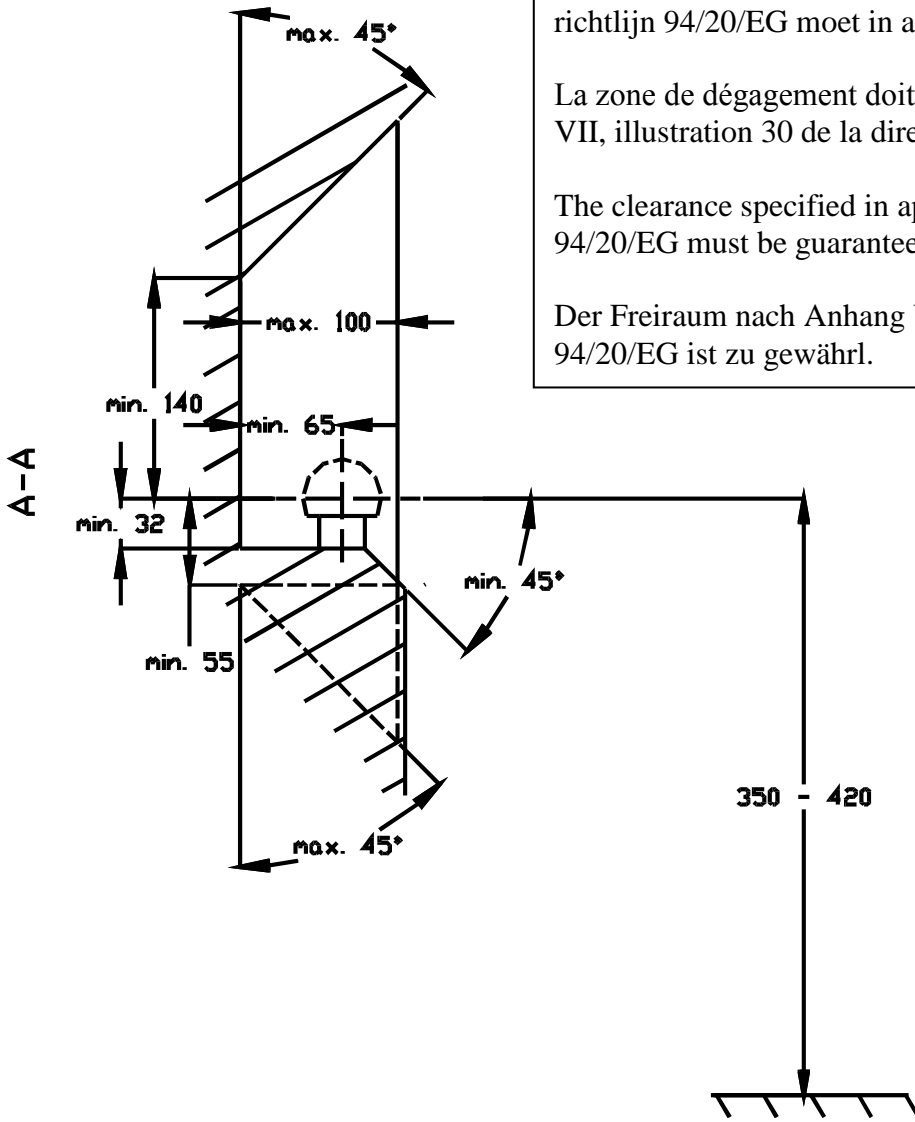

Bij toelaatbaar totaal gewicht van het voertuig

Pour poids total en charge autorisé du véhicule

At laden weight of the vehicle

Bei zulässigem Gesamtgewicht des Fahrzeuges