











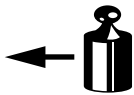

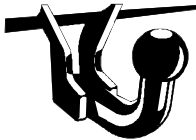

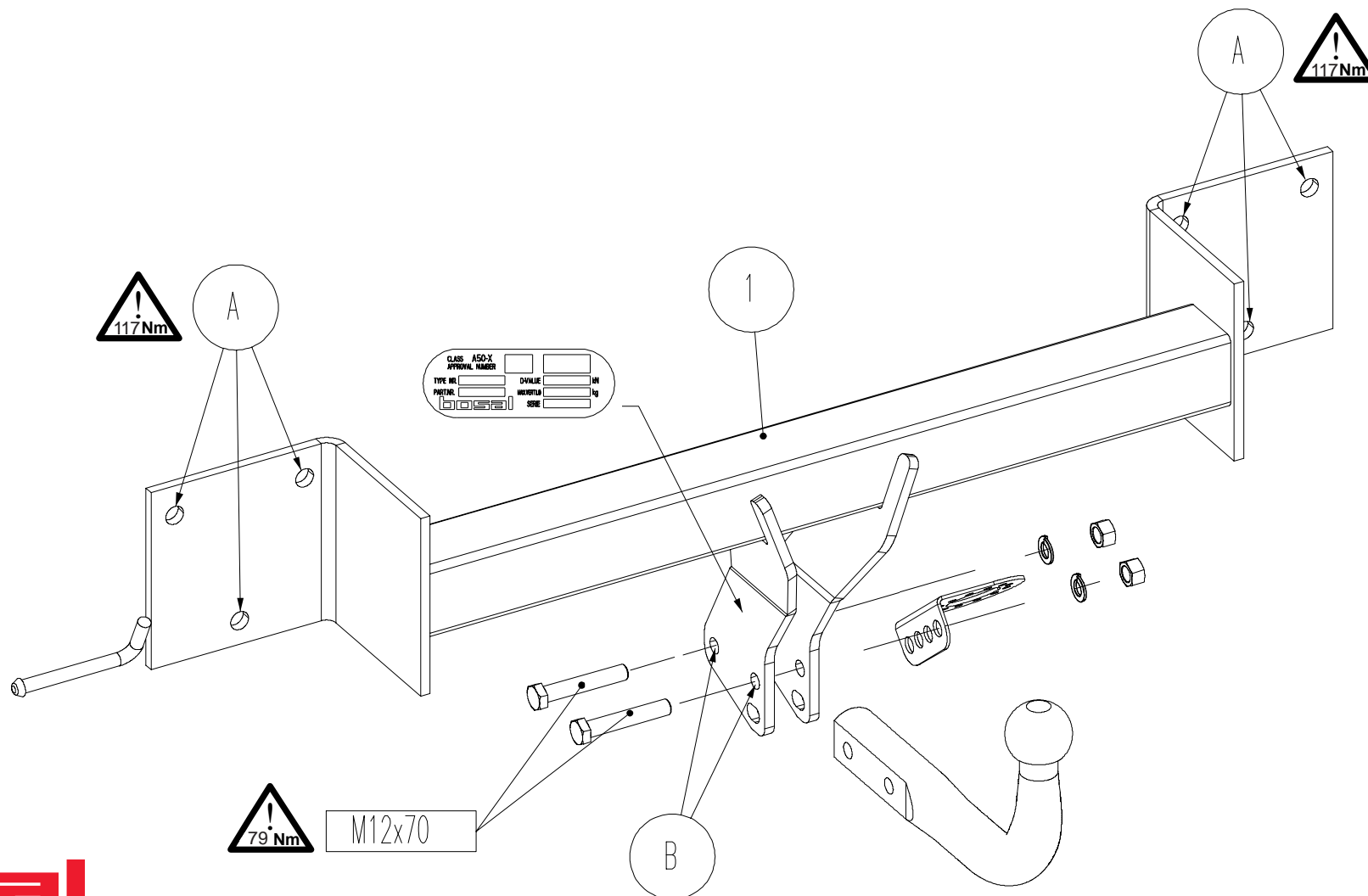
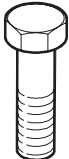
<ul style="list-style-type: none"> NL Montagehandleiding D Montageanleitung GB Fitting instruction F Instruction de montage E Instrucciones de montaje DK Montagevejledning N Monteringsveiledning S Monteringshandledning FIN Asennusohje I Istruzioni di montaggio CZ Návod k montáži PL Instrukcja montażu H Szerelési utasítás 	Partnr.: 036911	 EC 94/20 e4 00-4201	 2300 kg	 2000 kg	 85 kg	D waarde value Wert valeur 10,49 kN	 (c) BOSAL Plant 34 Date: 17-06-2010 Rev. nr. 02
	BMW X1  2009 → Ball code: 38.375-3691						



Meegeleverde onderdelen	Medfølgende komponenter	Componenti forniti a corredo
Mitgelieferte Befestigungsteile	Vedlagt festemateriell	Dodané upevňovací díly
Provided parts	Medföljande komponenter	Dostarczone części wymienn
Materiel de fixation joint	Mukana tulevat osat	Általunk biztosított alkatrészek
Piezas incluidas		

bolt	size	Quality	Quantity	Spanner
	M12x70	8.8	2	 19

 2x M12	 2xA12
--	---

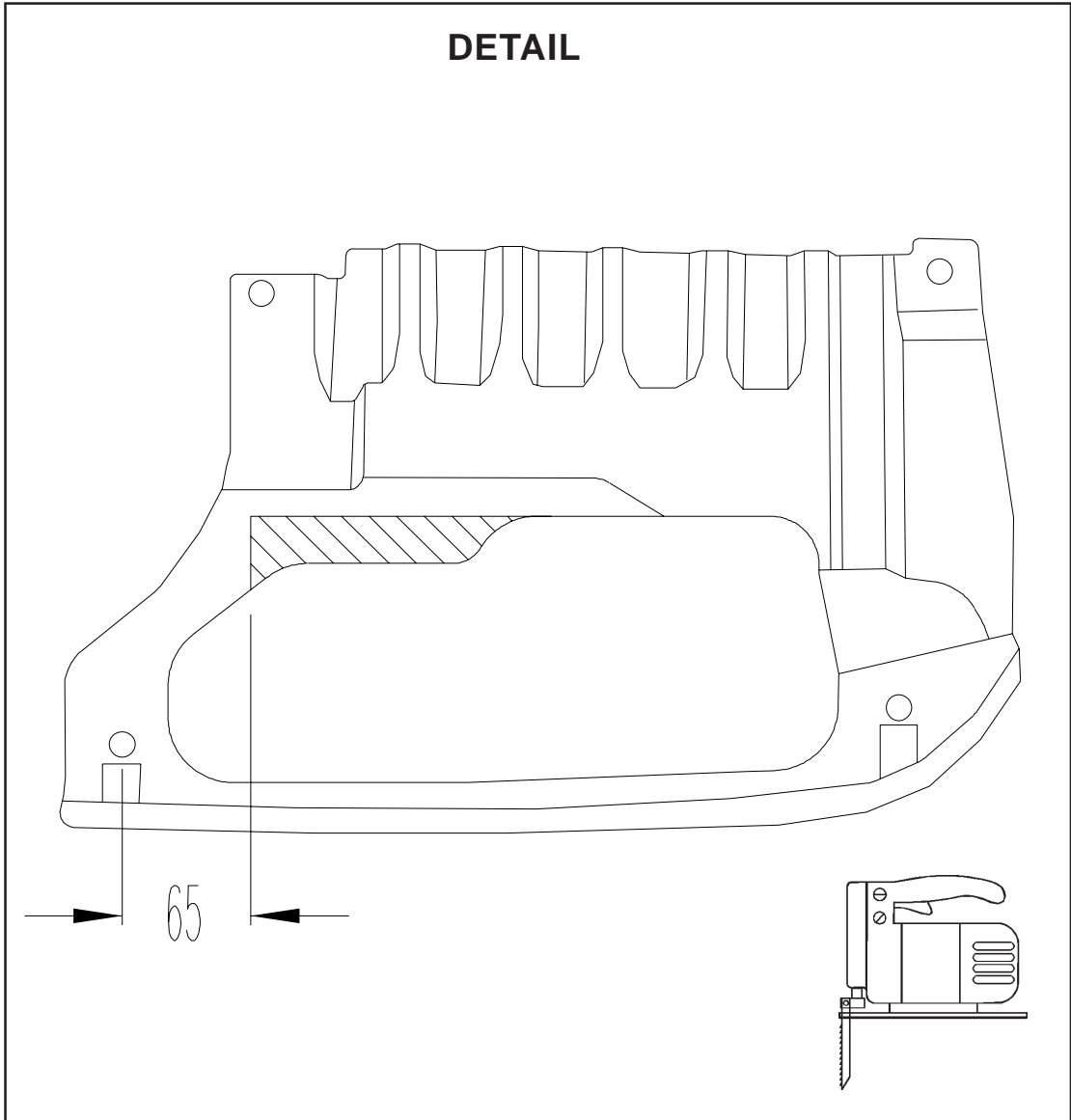

- (NL) De tussenruimte conform supplement VII, afbeelding 30 van de richtlijn 94/20/EG moet in acht worden genomen.
- (D) Der Freiraum nach Anhang VII, Abbildung 30 der Richtlinie 94/20/EG ist zu gewährleisten.
- (GB) The clearance specified in appendix VII, diagram 30 of guideline 94/20/EC must be guaranteed.
- (F) La zone de dégagement doit être garantie conformément à l'annexe VII, illustration 30 de la directive 94/20/CE.
- (E) Debe garantizarse el espacio libre, conforme al anexo VII, figura 30 de la directiva comunitaria CE/94/20.
- (DK) Frirommet skal overholdes iht. bilag VII, fig. 30 i direktiv 94/20/EU.
- (N) Frirommet etter tillegg VII, figur 30 i direktiv 94/20/EEC skal overholdes.
- (S) Spelrummet enligt bilaga VII, figur 30 i riktlinje 94/20/EG skall garanteras.
- (FIN) Vapaa tila on taattava direktiivin 94/20/EY liitteessä VII, kuvan 30 mukaisesti.
- (I) Deve essere garantito lo spazio libero secondo l'allegato VII, figura 30 della direttiva 94/20/CE.
- (CZ) Volný prostor ve smyslu Přílohy VII, obr. 30 Směrnice č. 94/20/ES musí být zaručen.
- (PL) Należy zagwarantować wolną wysokość określoną na rysunku nr 30 dyrektywy 94/20/WE zawartej w załączniku nr VII.
- (H) A 94/20/EK irányelv VII. mellékletében, a 30. ábrán a vonógömb elhelyezése számára előírt szabad tér-adatokat biztosítani kell.



(NL) bij toelaatbaar totaal gewicht van het voertuig
 (D) bei zulässigem Gesamtgewicht des Fahrzeuges
 (GB) at laden weight of the vehicle
 (F) pour poids total en charge autorisé du véhicule
 (E) con peso total autorizado del vehículo
 (DK) ved tilladt samlet vægt for køretøjet
 (N) ved kjørteøyets tillatte totalvekt
 (S) vid fordonets tillåtna totalvikt
 (FIN) ajoneuvon suurimmalla sallitulla kokonaispainolla
 (I) per un peso complessivo ammesso del veicolo
 (CZ) při celkové přípustné hmotnosti vozidla
 (PL) w przypadku największej dozwolonej masy całkowitej
 (H) rakománnyal terhelhet járműsúly esetén.



- NL** Voor het rijden met aanhangwagens zijn de specificaties van de voertuigfabrikant m.b.t. aanhangwagengewicht en kogeldruk bindend. Raadpleeg uw dealer voor de max. massa die uw wagen mag trekken, hierbij mogen echter de specificaties van de trekhaak niet worden overschreden.

Formule t.b.v. bepaling van de D-waarde:

$$\frac{\text{max. aanhangwagengewicht (kg)} \times \text{max. voertuiggewicht (kg)} \times 9,81}{\text{max. aanhangwagengewicht (kg)} + \text{max. voertuiggewicht (kg)} \times 1000} = D \text{ (kN)}$$

De door de voertuigfabrikant standaard toegestane bevestigingspunten zijn aangehouden.

Nationale richtlijnen betreffende de montagegoedkeuring moeten in acht worden genomen.

Deze montage- en gebruikshandleiding dient aan de voertuigdocumenten te worden toegevoegd.

Bosal kan niet aansprakelijk worden gesteld voor enig gebrek in het produkt zoals veroorzaakt door de schuld of door welk onoordeelkundig gebruik ook van de gebruiker of een persoon voor wie hij aansprakelijk is (art. 185, lid 2 N.B.W.).

Al onze producten worden gecontroleerd op compleetheid middels een weegcontrole systeem. Reclamaties met betrekking tot ontbrekende delen kunnen alleen geaccepteerd worden indien deze gewichtscontrole sticker kan worden getoond.

Het is noodzakelijk om na ca. 1000 km gebruik de boutverbindingen na te trekken (volgens gegeven aanhaalmomenten).

- D** Für den Fahrbetrieb sind die Angaben des Fahrzeugherstellers bzgl. Anhängelast und Stützlast maßgebend. Bei dem auf Seite 1 genannten Gesamtgewicht und der Anhängelast handelt es sich um Beispiele. Die maximale Anhängelast ihres Fahrzeuges können Sie im Fahrzeugschein oder im Benutzerhandbuch nachlesen, die Werte der Anhängervorrichtung dürfen nicht überschritten werden.

Formel für D-Wert Ermittlung:

$$\frac{\text{Max. Anhängelast (kg)} \times \text{Zul. Kfz.-Gesamtgewicht (kg)} \times 9,81}{\text{Max. Anhängelast (kg)} + \text{Zul. Kfz.-Gesamtgewicht (kg)} \times 1000} = D \text{ (kN)}$$

Die vom Fahrzeughersteller serienmäßig genehmigten Befestigungspunkte sind eingehalten.

Nationale Richtlinien über die Anbauabnahmen sind zu beachten.

Diese Montage- und Betriebsanleitung ist den Kfz.-Papieren beizufügen.

Für einen Mangel am Produkt, der durch den Fahrzeughalter oder eine andere Person aufgrund unsachgemäßer Benutzung verursacht wurde, übernimmt Bosal keine Haftung. (art. 185 lid 2 N.B.W.)

Bei der Auslieferung wird jedes unserer Produkte mit einem Gewichtskontrollsystem überprüft. Im Falle fehlender Teile können wir der Bitte nach Nachlieferung nur entsprechen, wenn auch der Aufkleber, der die Gewichtskontrolle bestätigt, mit eingeschickt wird.

Nach ca. 1000 km die Bolzenverbindungen, wie angegeben, nachziehen.

- GB** The vehicle manufacturer's specifications regarding trailer load and nose weight are decisive for driving.

For the max. trailer weight of your car please refer to the owner's manual or your car homologation documents, the values specified for the towing hitch must not be exceeded.

Formula for D-Value:

$$\frac{\text{Max. trailerweight (kg)} \times \text{Max. permissible weight towing vehicle (kg)} \times 9,81}{\text{Max. trailerweight (kg)} + \text{Max. permissible weight towing vehicle (kg)} \times 1000} = D \text{ (kN)}$$

The fixing points specified as standard must be observed.

National guidelines concerning official approval of accessories must be observed.

These installation and operating instructions must be enclosed with the vehicle papers.

Bosal cannot be held responsible for any defects in the product caused by fault or by any injudicious use whatever of the user or a person he is liable for. (sect. 185, art. 2 N.B.W.)

All our products are controlled upon dispatch with a weight control system. In the case of missing parts we can only accept a request of replacement with the weight control sticker.

After about 1000 km use, re-tighten the bolts and nuts to the specified torque.

- F** Les instructions du producteur concernant le chargement de la remorque et le poids sur la boule sont applicables du point de vue des caractéristiques de circulation. Voir le poids maximum de la remorque tractable par la voiture dans le manuel ou dans le permis de type de la voiture; les valeurs définies pour l'attelage ne doivent pas être dépassées.

Formule pour le calcul de la valeur D:

$$\frac{\text{Poids max. de remorque (kg)} \times \text{Max. poids permissible du véhicule tracteur (kg)} \times 9,81}{\text{Poids max. de remorque (kg)} + \text{Max. poids permissible du véhicule tracteur (kg)} \times 1000} = D \text{ (kN)}$$

Les points de fixations définis comme homologués doivent être observés.

Les recommandations nationales concernant l'approbation officielle des accessoires doivent être prises en considération.

Ces instructions de montage et d'opération doivent être jointes aux documents du véhicule.

Bosal décline toute responsabilité concernant des défauts éventuels de cet attelage qui seraient causés par une mauvaise utilisation. Seul l'utilisateur est responsable.

Lors de la livraison, nous contrôlons tous nos produits par pesage de l'attelage. Dans le cas de pièce manquante, nous ne pouvons accepter une demande de supplément qu'avec l'étiquette certifiant le contrôle du poids.

Il est conseillé de vérifier le serrage de toute la boulonnerie après 1000 Km de traction.

- E** En movimiento es necesario cumplir la reglamentación indicada por el fabricante del vehículo, referente a la carga del coche de remolque que puede remolcar el vehículo, se puede ver en el manual o en la licencia del automóvil; el valor prescrito referente al gancho de remolque no se debe superar.

Fórmula para el cálculo del valor D:

$$\frac{\text{Peso máximo del coche del remolque (Kg)} \times \text{Peso máximo permitido del vehículo remolcador (Kg)}}{\text{Peso máximo del coche del remolque (Kg)} + \text{Peso máximo permitido del vehículo remolcador (Kg)}} \times \frac{9,81}{1000} = D \text{ (kN)}$$

Hay que tener en cuenta las prescripciones de los puntos de fijación estandarizado determinado.

Hay que tener en cuenta las directivas nacionales referentes a la autorización oficial de los accesorios.

A las instrucciones de instalación y de funcionamiento hay que adjuntarlo a los papeles del vehículo.

Bosal no asume responsabilidad de ningún tipo por defectos en el producto causados por o debidos a un uso imprudente, tanto por parte del usuario como de cualquier persona bajo su responsabilidad (art. 185, párrafo 2 N.B.W. (Código Civil Holandés)).

En el transporte controlamos todos nuestros productos en un sistema de control de peso.

En el caso de accesorios faltantes el pedido referente a su reemplazo sólo lo podemos aceptar conjunto con la presentación de la etiqueta adhesiva certificante del control de peso.

Cada 1000 km de uso es necesario comprobar las conexiones del perno (según los pares de apriete dados).

- DK** For kørsel med anhænger gælder fabrikkens forskrifter vedr. belastning af vognen og vægten af anhængerens.
Se fabrikkens vejledning for den højst tilladte vægt af anhængerens; de angivne værdier for trækrogeren må ikke overskrides.

Formel for beregning af D-værdien:

$$\frac{\text{Max. anhängervægt (kg)} \times \text{max. tilladte vægt af trækkøretøjet (kg)}}{\text{Max. anhängervægt (kg)} + \text{max. tilladte vægt af trækkøretøjet (kg)}} \times \frac{9,81}{1000} = D \text{ (kN)}$$

De som standard angivne fastgørelsespunkter skal overholdes.

De officielle nationale retningslinier vedr. tilladelser skal overholdes.

Disse monterings- og driftsinstruktioner skal vedlægges køretøjets officielle dokumenter.

Bosal kan ikke gøres ansvarlig for mangler ved produktet, der er opstået som følge af skyld eller ukyndig anvendelse af brugeren eller en person, som han er ansvarlig for (§ 185, stk. 2 N.B.W. (hollandsk privatret)).

Ved levering kontrollerer vi alle vores produkter med vægtkontrollsystem. Rekvirering af manglende reservedele kan kun accepteres ved fremvisning af kontrolbilletten fra vægtkontrollsystemet.

Det er nødvendigt at efterspænde møtrikkerne efter ca. 1000 km.

- N** Kjøretøyfabrikantens spesifikasjoner om tilhengerlast og kuletrykket er avgjørende for kjøreegenskapene. Du kan finne informasjon om bilens maksimale tilhengervekt i bilens håndbok eller vognkort, verdi ene angitt for tilhengerfestet skal allikevel ikke overskrides.

Formel for D-verdien:

$$\frac{\text{Maks tilhengervekt (kg)} \times \text{Maks. tillatt vekt for slepebilen (kg)}}{\text{Maks tilhengervekt (kg)} + \text{Maks. tillatt vekt for slepebilen (kg)}} \times \frac{9,81}{1000} = D \text{ (kN)}$$

Det skal tas hensyn til festepunktene angitt som standard.

Det skal tas hensyn til nasjonale retningslinjer som gjelder offisiell godkjenning av tilbehør.

Disse monterings- og driftsveiledninger skal vedlegges kjøretøyets dokumentasjon.

Bosal kan ikke stilles ansvarlig for noen mangel ved produktet som kan forårsakes av skjodesløs eller ukyndig bruk. Ansvar er brukerens eget (paragraf185, ledd 2 i den nederlandske sivilrettslige lovboken).

Ved transporten er alle våre produkter kontrollert ved hjelp av vektkontroll-systemet. I tilfelle manglende bestanddeler er erstatningen bare mulig ved framvisning av etiketten som attesterer vektkontrollen.

Det er nødvendig å etterstramme alle bolter etter ca. 1000 km (i henhold til de oppgitte tiltrekningsmomentene).

- S** Föreskrifterna av fordonens tillverkare, angående belastningen av släpvagnen, och vikten av fordonen, är normgivande vid körningen.
Den maximala vikten av släpvagnen, som fordonet har tillåtelse att dra, är befintlig i fordonets bruksanvisning, eller i bilens papper för släpvagn; dom föreskriven värden angående dragkroken får inte överträdas.

Formeln för D-värdens beräkningen:

$$\frac{\text{Max. vikt av släpvagnen (kg)} \times \text{Totalvikt av fordonet (kg)}}{\text{Max. vikt av släpvagnen (kg)} + \text{Totalvikt av fordonet (kg)}} \times \frac{9,81}{1000} = D \text{ (kN)}$$

Dom monteringspunkterna, som är föreskrivna som standard, måste bibehållas.

Dom nationala riktlinjerna, angående officiell tillåtelse av tillbehör, måste bibehållas.

Dessa monterings- och användningsinstruktioner måste bifogas i fordonens dokumenten.

Bosal kan inte ställas till ansvar för fel på produkten som orsakats av användaren eller genom omdömeslöst bruk av produkten av användaren eller en person som han bär ansvar för (art. 185, paragraf 2 i den nederländska civilrättsbalken).

Vid leveransen vi kontrollerar alla våra produkterna med användningen av ett viktkontroll-system. I fall av frånvarande beståndsdelarna, vi har endast råd till att acceptera önskingar om ersättning, om du framvisar etiketten, som intyger förekomsten av viktkontrollen.

Det är nödvändigt att dra åt bultarna igen efter ungefär 1000 km körning (enligt angivna momentangivelser).

FIN Ajo-ominaisuuksien kannalta on noudatettava ajoneuvon valmistajan määräyksiä koskien perävaunun rasitusta ja hinaajan painoa. Katso hinattavan perävaunun enimmäispaino käsikirjasta tai auton rekisteriotteesta; vetokoukkua koskevia arvoja ei saa ylittää.

Laskelma D-määrän määrittelemiseen:

$$\frac{\text{Perävaunun enimmäispaino (kg)} \times \text{Hinaavan ajoneuvon sallittu enimmäispaino (kg)}}{\text{Perävaunun enimmäispaino (kg)} + \text{Hinaavan ajoneuvon sallittu enimmäispaino (kg)}} \times \frac{9,81}{1000} = D \text{ (kN)}$$

Standardina noudatettava määritelyjä kiinnityskohtia.

Asennuksessa on noudatettava virallisia lisävarusteiden asennusta koskevia määräyksiä.

Asennus ja huolto-ohjeet on hyvä tallettaa ajoneuvon asiakirjoihin.

Bosalia ei voida pitää vastuullisena aine- tai henkilövahingoista, jotka johtuvat virheellisestä asennuksesta tai vääränlaisesta käytöstä (artikla 185 kohta 2, NBW).

Toimituksen yhteydessä kaikki tuotteemme tarkistetaan painontarkistusjärjestelmällä. Osien puuttuessa korvauspyyntö otetaan vastaan vain painontarkistuksen todistavan tarran esittämisen jälkeen.

Tuhannen kilometrin jälkeen kiristys on tarkistettava.

I Le specifiche fissate dal costruttore del veicolo in merito al carico massimo rimorchiabile ed al carico verticale sul gancio devono essere rispettate. Per il peso massimo rimorchiabile fare riferimento al documento di omologazione o al libretto d'uso e manutenzione del veicolo trainante, e comunque non può essere superiore al valore di prova (valore D, in kN) del dispositivo di traino.

Formula per il calcolo del valore D:

$$\frac{\text{peso massimo rimorchio (kg)} \times \text{peso massimo permesso veicolo rimorchiatore (kg)}}{\text{peso massimo rimorchio (kg)} + \text{peso massimo permesso veicolo rimorchiatore (kg)}} \times \frac{9,81}{1000} = D \text{ (kN)}$$

Le prescrizioni sui punti di fissaggio definiti dal costruttore del veicolo sono rispettate.

Le norme nazionali per l'omologazione dei dispositivi di traino montati sui veicoli debbono essere rispettate.

Le istruzioni di montaggio e di utilizzo del dispositivo di traino devono essere allegate ai documenti del veicolo.

La Bosal declina ogni responsabilità per errato o imperfetto montaggio del dispositivo di traino, come pure per uso errato o improprio dello stesso.

Tutti i nostri prodotti sono controllati al momento della spedizione con un sistema di controllo peso. In caso di parti mancanti si accettano richieste di sostituzione esclusivamente con l'etichetta di controllo peso.

Verificare il serraggio di tutti i bulloni dopo i primi 1000 Km. di traino.

CZ Předpisy výrobce vozidla jsou směrodatné z hlediska zatížení přívěsu a zatížení na kouli závěsného zařízení s připojeným přívěsem během jízdního provozu. Maximální hmotnost přívěsu vašeho vozidla najdete v pokynech pro údržbu nebo v provozním povolení vašeho vozidla, hodnoty předepsané pro tažný hák se nesmí přesáhnout.

Vzorec pro výpočet hodnoty D:

$$\frac{\text{Max. hmotnost přívěsu (kg)} \times \text{Max. přípustná celková hmotnost vozidla (kg)}}{\text{Max. hmotnost přívěsu (kg)} + \text{Max. přípustná celková hmotnost vozidla (kg)}} \times \frac{9,81}{1000} = D \text{ (kN)}$$

Standardně předepsané body zakotvení se musí dodržet.

Musí se dodržet předpisy daného národního řízení ohledně úředního povolení doplňků.

Tyto předpisy instalace a provozu musí být v každém případě připojené k dokumentům vozidla.

Firma Bosal nenes zodpovědnost za jakoukoliv závadu na výrobku způsobenou nesprávným zacházením ze strany uživatele nebo další zodpovědné osoby.

Při dodávce jsou všechny naše výrobky kontrolované systémem pro kontrolu váhy. V případě doplnění chybějícího náhradního dílu žádost na dodávku máme možnost přijmout pouze po prokázání nálepky o potvrzení kontroly váhy.

Po ujetí zhruba 1000 km dotáhnout všechny šrouby a matice na výše uvedené hodnoty utahovacího momentu.

PL Przepisy producenta pojazdu dotyczące obciążenia przyczepy i nacisku przenoszonego przez dyszel przyczepy są miarodajne pod względem warunków jazdy. Zobacz maksymalny ciężar holowniczy pojazdu w książeczce samochodu lub dowodzie rejestracyjnym pojazdu. Nie może on przekroczyć przypisaných do haka holowniczego wartości.

Wzór obliczania wartości D:

$$\frac{\text{Maks. ciężar przyczepy (kg)} \times \text{największa dozwolona masa całkowita pojazdu holującego (kg)}}{\text{Maks. ciężar przyczepy (kg)} + \text{największa dozwolona masa całkowita pojazdu holującego (kg)}} \times \frac{9,81}{1000} = D \text{ (kN)}$$

Należy zachować standardowo przypisane punkty mocowania.

Należy przestrzegać krajowych norm w zakresie pozwoleń na akcesoria.

Niniejszą instrukcję montażu należy dołączyć do dokumentów pojazdu.

Bosal nie bierze na siebie odpowiedzialności za uszkodzenia powstałe w wyniku nieodpowiedniego użytkowania przez użytkownika lub osoby podlegającej pod użytkownikowi (art.185 lid N.B.W.)

Podczas transportu wszystkie produkty sprawdzamy za pomocą systemu kontroli ciężaru. Prośby dotyczące uzupełnienia brakujących części przyjmujemy za okazaniem winiety potwierdzającej kontrolę ciężaru.

Po przejechaniu około 1000 km należy ponownie dokręcić śruby i nakrętki odpowiednim momentem.

- H** A jármű gyártója által a vontatásra, és a függőleges terhelésre vonatkozóan közölt specifikációnak a jármű menettulajdonságai szempontjából döntő jelentősége van.
A gépkocsijához kapcsolható utánfutó maximális súlyát illetően lapozza fel az autó felhasználói kézikönyvét, illetve típusengedélyét.
A vontatószerkezetre megadott értékeket nem szabad túllépni.

A D-érték számításához használt képlet:

$$\frac{\text{Az utánfutó max. súlya (kg)} \times \text{a vontató jármű megengedett maximális súlya (kg)} \times 9,81}{\text{Az utánfutó max. súlya (kg)} + \text{a vontató jármű megengedett maximális súlya (kg)} \times 1000} = D \text{ (kN)}$$

A szabványosként meghatározott rögzítési pontoktól eltérni nem lehet.

A tartozékok hatósági jóváhagyására vonatkozó nemzeti irányelveket be kell tartani.

A jelen szerelési és üzemeltetési utasítást csatolni kell a jármű okmányaihoz.

A BOSAL semmiféle felelősséget nem vállal a termék meghibásodásáért, ha az akár a felhasználó, akár más személy hibájából illetve a termék nem rendeltetésszerű használata folytán következik be.

Feladás után valamennyi termékünket súlyellenőrző rendszerrel állítjuk be. Hiányzó alkatrész esetén, csak a súlyellenőrző megtörténtét igazoló matrica ellenében áll módunkban eleget tenni a pótlásra vonatkozó kérésnek.

A csavarokat és a csavaranyákat 1000 kilométerenként, újra kell húzni a megadott nyomatékértékkel.

H 036911 SZERELÉSI ÚTMUTATÓ

1. Csomagolja ki a vonóhorogot és ellenőrizze a tartalmát, összevetve az alkatrészlistával.
Szükség esetén távolítsa el az alsó tömítést a vonóhorog rögzítési pontjairól.
2. Szerelje le a hátsólámpákat: távolítsa el a 6 csavart a csomagtartóban.
3. Szerelje le a lökhárítót:
 - távolítsa el a 2 csavart és a 2 műanyag nyomógombot mindkét kerékíven
 - hajtsa be kerékív borítását és távolítsa el az alatta található csavart
 - hajtsa kifelé a műanyag borítást a kerékív tetejénél és távolítsa el az alatta található csavart
4. Lazítsa meg a kipufogó felfüggesztő gumiját a lökhárítóbetétről.
5. Szerelje le a lökhárítóbetétet és tartsa meg a 6 db M12-es (10,9) csavaranyát. A lökhárítóbetétre már nem lesz szükség. Tegye vissza a lökhárítóbetétről való nemezt a rögzítési pontokra.
6. Szerelje fel az "1"-es vonóhorogtestet az "A" furatokhoz a 6 db meglévő M12-es (10,9) csavaranyát használva.
7. Húzza fixre a vonóhorog testet. Használja az 1. oldalon feltüntetett meghúzó nyomatékokat.
8. Szerelje fel a kipufogó felfüggesztő gumiját a vonórúdhoz.
9. Szerelje fel a vonógömböt és a dugaljtartó lemezt az „B” furatokhoz 2 db M12x70 csavart, rugós alátéteket és anyákat használva.
10. Húzza fixre a vonógömböt. Használja az 1. oldalon feltüntetett meghúzó nyomatékokat.
11. Szerelje le a takarólemezt a lökhárítóról.
12. Készítsen egy bemetszést a takarólemezen a rajz szerint.
13. Szerelje vissza az 2, 3 és 11 pontban említett összes eltávolított alkatrészt.

NL 036911 MONTAGEHANDLEIDING

1. Meegeleverde onderdelen en bevestigingsmaterialen van de trekhaak verwijderen. Eventueel aanwezige kit ter plaatse van de bevestigingspunten verwijderen.
2. Demonteer de achterlichten: verwijder 6 bouten in de kofferbak.
3. Demonteer de bumper:
 - verwijder 2 bouten en 2 kunststof drukkens in beide wielkasten
 - klap de wielkastbekleding naar binnen en verwijder de daaronder gelegen bout
 - klap aan de bovenkant van de wielkast de kunststofbekleding naar buiten en verwijder de daaronder gelegen bout
4. Maak het uitlaatophangrubber los van de binnenbumper.
5. Demonteer de binnenbumper en bewaar de 6 x M12(10.9) moeren.
De binnenbumper wordt niet meer gebruikt.
Plaats het vilt van de binnenbumper terug op de bevestigingspunten.
6. Monteer onderhaak "1" t.p.v. de gaten "A" met de bestaande M12(10.9) moeren.
7. Zet de trekhaak vast. Hanteer hierbij de aanhaalmomenten zoals aangegeven op pagina 1.
8. Monteer het uitlaatophangrubber aan de trekhaak.
9. Monteer de kogel en stekkerdoosplaat t.p.v. de gaten "B m.b.v. 2 bouten M12x70, incl. veerringen en moeren.
10. Zet de kogel vast. Hanteer hierbij de aanhaalmomenten zoals aangegeven op pagina 1.
11. Demonteer de afdekplaat van de bumper.
12. Maak een uitsparing in de afdekplaat volgens detail.
13. Herplaats de onder punten 2, 3 en 11 verwijderde onderdelen.

D 036911 MONTAGEANLEITUNG

1. Die Anhängervorrichtung auspacken und die Befestigungsteile auf Vollständigkeit überprüfen. Im Bereich der Befestigungspunkte den Unterbodenschutz entfernen.
2. Die Rücklichter demontieren: 6 Schrauben im Kofferraum entfernen.
3. Den Stoßfänger demontieren:
 - 2 Schrauben und 2 Kunststoffdruckknöpfe in beiden Radschutzkästen entfernen
 - die Radschutzkastenverkleidung nach innen klappen und die darunter befindliche Schraube entfernen
 - an der oberen Seite der Radschutzkästen die Kunststoffverkleidung nach außen klappen und die darunter befindliche Schraube entfernen
4. Das Auspuffaufhängegummi vom Innenstoßfänger lösen.
5. Den Innenstoßfänger demontieren. Der Innenstoßfänger wird nicht mehr benötigt aber die 6 Muttern M12(10.9).
Das Filz des Innenstoßfängers wieder auf die Befestigungspunkte anbringen.
6. Den Querträger „1" mit den vorhandenen 6 Muttern M12(10.9) an den Löchern „A" montieren.
7. Die Anhängervorrichtung festziehen. Handhaben Sie hierbei die Anzugsmomente gemäß Seite 1.
8. Das Auspuffaufhängegummi an die Anhängervorrichtung montieren.
9. Die Kugel und Steckdosenhalteplatte mit 2 Schrauben M12x70, Federringen und Muttern an den Löchern "B" montieren.
10. Die Kugel festziehen. Handhaben Sie hierbei die Anzugsmomente gemäß Seite 1.
11. Die Abdeckplatte des Stoßfängers demontieren.
12. Einen Ausschnitt in der Abdeckplatte gemäß Detail vornehmen.
13. Alle in Punkt 2, 3 und 11 entfernten Teile wieder montieren.

GB 036911 FITTING INSTRUCTIONS

1. Unpack the towing bracket and check its contents against the parts list. If necessary, remove the underseal from around the fitting points of the luggage compartment/frame members.
2. Dismount the rear lights: remove 6 bolts in the trunk.
3. Dismount the bumper:
 - remove 2 bolts and 2 synthetic push buttons in both wheel arches
 - fold in the wheel arch lining and remove the bolt underneath it
 - fold the synthetic lining at the top of the wheel arch to the outside and remove the bolt underneath it
4. Loosen the exhaust suspensions rubber from the inside bumper.
5. Dismount the inside bumper and keep the 6 M12(10.9) nuts. The inside bumper will no longer be used. Replace the felt from the inside bumper on the fitting points.
6. Mount crossbar "1" at the holes "A" using the 6 existing M12(10.9) nuts.
7. Attach the towbar. Use the tightening tolerances as shown on page 1.
8. Mount the exhaust suspensions rubber at the towbar.
9. Mount the ball and socket plate at the holes "B" using 2 M12x70 bolts, spring washers and nuts.
10. Attach the ball. Use the tightening tolerances as shown on page 1.
11. Dismount the coverplate from the bumper.
12. Make a recess in the coverplate according the detail.
13. Replace all removed parts mentioned in point 2, 3 and 11.

F 036911 DESCRIPTION DU MONTAGE

1. Séparer les différents éléments d'attelage et vérifier le contenu par rapport à la liste de pièces. Si nécessaire, enlever le mastic de protection autour des points de fixation du coffre et des longerons du châssis.
2. Démonter les feux arrières: enlever 6 boulons du coffre.
3. Démonter le pare-chocs:
 - enlever 2 boulons et 2 poussoirs synthétiques des logements de roue
 - rabattre vers l'intérieur le revêtement du logement de roue et enlever le boulon au dessous
 - rabattre vers l'extérieur au dessus du logement de roue le revêtement plastique et enlever le boulon au dessous
4. Défaire le caoutchouc de la suspension d'échappement du pare-chocs intérieur.
5. Démonter le pare-chocs intérieur et conserver les 6 écrous M12(10.9).
Le pare-chocs intérieur ne sera pas remonté.
Replacer le feutre du pare-chocs intérieur sur les points de fixation.
6. Monter la traverse "1" au niveau des trous "A" à l'aide des 6 écrous M12(10.9) existants.
7. Fixer l'attelage. Utiliser les couples de serrage conformément à la page 1.
8. Monter le caoutchouc de la suspension d'échappement sur l'attelage.
9. Monter la boule et le support de prise au niveau des trous "B" à l'aide des 2 boulons M12x70, des rondelles grower et des écrous.
10. Fixer la boule. Utiliser les couples de serrage conformément à la page 1.
11. Démonter la plaque de protection du pare-chocs.
12. Découper la plaque de protection suivant le détail.
13. Remonter toutes les parties enlevées aux points 2, 3 et 11.

E 036911 INSTRUCCIONES DE MONTAJE

1. Sacar las piezas y el material de sujeción incluidos en el gancho de remolque. Si procede, retirar el pegamento existente en los puntos de sujeción.
2. Desmonte las lámparas posteriores: quite los 6 tornillos en el portaequipaje.
3. Desmonte el parachoques:
 - quite los 2 tornillos y los 2 botones sintéticos de presión en ambos pasos de las ruedas
 - doble hacia adentro el recubrimiento de los pasos de las ruedas y quite el tornillo que está debajo del mismo
 - doble hacia afuera el recubrimiento sintético en la parte superior de los pasos de las ruedas y quite el tornillo que está debajo del mismo
4. Afloje la goma de suspensión del tubo de escape del parachoques interior.
5. Desmonte el parachoques interior y guarde las 6 contratueras M12 (10,9). Al parachoques interior ya no lo vamos a necesitar más. Vuelva a colocar el fieltro del parachoques interior a los puntos de fijación.
6. Monte el cuerpo del gancho de remolque "1" a los huecos "A" utilizando las 6 contratueras M12 (10,9) existentes.
7. Fijar el gancho de remolque. Aplicar para eso los pares de apriete según la página 1.
8. Monte la goma de suspensión del tubo de escape a la palanca de remolque.
9. Monte la bola de remolque y el soporte para el Kit Eléctrico a los agujeros "B" utilizando 2 tornillos M12x70, arandelas de fijación y tuercas.
10. Fijar la bola. Aplicar para eso los pares de apriete según la página 1.
11. Desmonte la lámina de cubierta del parachoques.
12. Recorte la lámina de cubierta según muestra la figura.
13. Restituya todos los accesorios que quitó en los puntos 2, 3 y 11.

DK 036911 MONTAGEVEJLEDNING

1. Fjern de dele og monteringsmaterialer, der sidder på trækkrogen. Eventuelt kit på fastgørelsespunkterne fjernes.
2. Afmonter baglygteenhederne: fjern 6 bolte i bagagerummet.
3. Afmonter kofangeren:
 - fjern 2 bolte og 2 syntetiske trykknapper i begge hjulkasser
 - fold hjulkassens beklædning indad og fjern bolten nedenunder
 - fold hjulkassens kunststofbeklædning i hjulkassens top udad og fjern bolten nedenunder
4. Løsn udstødningens gummiophæng fra indrekofangeren.
5. Afmonter inderkofangeren og gem de 6 møtrikker M12 (10,9). Der bliver ikke brug for inderkofangeren fremover. Sæt filten fra inderkofangeren tilbage på monteringspunkterne.
6. Monter tværvange "1" i hullerne "A" vha. de eksisterende 6 møtrikker M12 (10,9).
7. Fastgør tværvangen. Følg tilspændingsmomenterne på side 1.
8. Monter udstødningens gummiophæng ved trækkrogen.
9. Monter trækkuglen og stikdåsepladen i hullerne "B" vha. 2 stk. M12x70 bolte, inkl. fjederskiver og møtrikker.
10. Fastgør trækkuglen. Følg tilspændingsmomenterne på side 1.
11. Afmonter beskyttelsespladen fra kofangeren.
12. Lav en udskæring i beskyttelsespladen ifølge detaltegning.
13. Sæt alle dele på plads, som blev fjernet i punkterne 2, 3 og 11.

N 036911 MONTERINGSVEILEDNING

1. Fjern vedlagte deler og festemateriell fra tilhengerfestet. Fjern eventuelt kitt som måtte befinne seg på festepunktene.
2. Demonter de bakre lampene: fjern de 6 boltene i bagasjerommet.
3. Demonter støtfangeren:
 - fjern de 2 boltene og 2 plastknappene fra begge hjulkasser
 - brett hjulkassens dekke og fjern bolten som er under det
 - brett plastdekket ved den øvertse delen av hjulkassen og fjern bolten som er under det.
4. Løsne på eksosets gummioppheng fra støtfangerinnlegget.
5. Demonter støtfangerinnlegget og bevar de 6 stykker M12 (10,9) mutterne. Støtfangerinnlegget trenger du ikke lenger. Remonter støtfangerinnleggets plate ved festepunktene.
6. Monter tilhengerfestet "1" ved hullene "A" ved hjelp av 6 eksisterende M12 (10,9) mutterne.
7. Skru fast tilhengerfestet. Bruk de tiltrekningsmomentene som er oppgitt på side 1.
8. Monter eksosets gummioppheng ved tilhengerfestet.
9. Monter kuledelen og kontaktholderen ved hullene "B" ved hjelp av 2 stykker M12x70, bolter, sprengskiver og muttere.
10. Skru fast kuledelen. Bruk de tiltrekningsmomentene som er oppgitt på side 1.
11. Demonter dekkeplaten fra støtfangeren.
12. Lag en utsparing i dekkeplaten i henhold til bildet.
13. Sett alle delene som ble fjernet under punkt 2, 3 og 11 tilbake på plass.

S 036911 MONTERINGSINSTRUKTION

1. Packa upp monteringsmassan och kontrollera innehållet mot detaljbeskrivning. Om det behövs tag bort underredsmassa runt monteringspunkterna i bagageutrymmet och under bilen.
2. Demontera bakljusen: Ta bort 6 bultar i bagageluckan.
3. Montera ner stötfångaren:
 - Ta bort 2 skruvar och 2 clips i dom båda hjulhusen
 - böj inåt klädseln på hjulhusen, ta sedan bort skruven, som finns undertill
 - böj utåt klädseln, vid den övre delen av hjulhuset, ta sedan bort skruven som finns undertill
4. Lossa upphängningen till ljuddämparen ifrån inlägget av stötfångaren.
5. Montera ner inlägget av stötfångaren, och behåll dom 6 skruvmutterna M12 (10,9). Inlägget av stötfångaren kommer ej att användas mer. Placera tillbaka skivan från inlägget av stötfångaren, på monteringspunkterna.
6. Montera dragbalken "1", vid borrhålen "A". med hjälp av dom 6 förhandenvarande skruvmutterna M12 (10,9).
7. Sätt fast dragbalken. Använd härvid åtdragningsmomenten på sidan 1.
8. Montera upphängningen till ljuddämparen, vid dragbalken.
9. Montera dragbalken samt skivan till kontakthållaren vid hålen "B" med hjälp av 2 st. M12x70 skruvar, dom fjädrande underläggen och skruvmutterna.
10. Sätt fast dragkulan. Använd följande åtdragningsmomenten på sidan 1.
11. Montera ner täckskivan, från stötfångaren.
12. Gör en inristning på täckskivan, enligt teckningen.
13. Placera tillbaka samtliga beståndsdelar, som togs bort vid raderna 2, 3 och 11.

FIN 036911 ASENNUSOHJEET

1. Pura vetokoukku pakkauksesta ja tarkista listasta, että kaikki asennuksessa tarvittavat osat löytyvät. Jos tarpeellista, niin poista alustansuojaus kiinnityskohdista.
2. Irrota takavalot: poista 6 ruuvia tavaratilasta.
3. Irrota puskuri:
 - irrota 2 ruuvia ja 2 muovipainonappia molemmalta pyöränkaareilta
 - käännä pyöränkaaren peite sisäänpäin ja irrota sen alla oleva ruuvi
 - käännä muovipeite ulospäin pyöränkaaren yläpuolella ja irrota sen alla oleva ruuvi
4. Löysää pakoputken ripustuskumit sisäpuskurista.
5. Irrota sisäpuskuri ja säilytä 6 kpl M12 mutteria (lujuusluokka 10,9). Sisäpuskuria ei enää tarvita. Asenna sisäpuskurin huopa kiinnityspisteisiin.
6. Asenna vetokoukku "1" reikiin "A" käyttäen 6 kpl pidettyä M12 mutteria (lujuusluokka 10,9).
7. Kiinnitä vetokoukku. Käytä sivulla 1 ilmoitettua kiristysmomenttia.
8. Asenna pakoputken riipustuskumi vetotankoon.
9. Asenna vetokuula ja pistokkeenpidinlevy reikiin "B" käyttämällä 2kpl M12x70- ruuveja, jousialuslevyjä ja muttereita.
10. Kiinnitä vetokuula. Käytä sivulla 1 ilmoitettua kiristysmomenttia.
11. Irrota peitelevy puskurilta.
12. Tee leikkaus peitelevyyen kuvan mukaisesti.
13. Asenna kaikki kohdissa 2, 3 ja 11 poistetut osat takaisin paikoilleen.

I 036911 ISTRUZIONI DI MONTAGGIO

1. Aprire l'imballaggio della struttura di traino e controllare il contenuto_a fronte dell'elenco componenti. Se necessario, rimuovere il mastice di protezione intorno ai punti di fissaggio.
2. Smontare i fanali posteriori: togliere 6 bulloni nel bagagliaio.
3. Smontare il paraurti:
 - togliere 2 bulloni e 2 tappi a pressione in entrambi i parafanghi
 - scostare la copertura del parafrangente e togliere il bullone sottostante
 - scostare la copertura sintetica nella sommità del parafrangente e rimuovere il bullone sottostante.
4. Sganciare la sospensione in gomma della marmitta dal paraurti interno.
5. Smontare il paraurti interno, che non sarà più rimontato, e tenere i 6 dadi M12(10,9). Ricollocare il feltro dal paraurti interno sui punti di fissaggio.
6. Montare la traversa "1" ai fori "A" con i 6 dadi M12(10,9) esistenti.
7. Fissare la struttura di traino serrando i bulloni alle coppie di serraggio indicata a pagina 1.
8. Montare la sospensione in gomma della marmitta sul gancio.
9. Montare la sfera di traino ed il portapresa nei fori "B" utilizzando 2 bulloni M12x70, rondelle elastiche e dadi.
10. Fissare la sfera di traino, applicando la coppia di serraggio indicata a pagina 1.
11. Smontare la copertura dal paraurti.
12. Fare un taglio nella copertura conformemente al disegno.
13. Rimontare tutti i pezzi precedentemente smontati nei punti 2, 3 e 11.

CZ 036911 NÁVOD K MONTÁŽI

1. Podle přiloženého seznamu zkontrolovat jednotlivé součásti tažného zařízení. pokud je to nezbytné, odstranit ze styčných bodů v zavazadlovém prostoru ochranný prostředek.
2. Odmontujte zadní světla: odstraňte 6 šroubů v zavazadlovém prostoru.
3. Odmontujte nárazník:
 - odstraňte 2 šrouby a 2 dva kusy tlačítek z umělé hmoty z obou podběhů
 - zahněte kryt podběhu a odstraňte pod ním se nacházející šroub
 - na vrcholu podběhu zahněte kryt z umělé hmoty směrem ven a odstraňte pod ním se nacházející se šroub.
4. Z vnitřní strany nárazníku uvolněte gumový držák výfuku.
5. Odmontujte vnitřní nárazník a ponechte si 6 ks matic M12 (10,9). Vnitřní nárazník již nebudete potřebovat. Vraťte zpět plstěnou podložku z vnitřního nárazníku na montážní body.
6. Namontujte rám tažného zařízení „1“ k otvorům „A“, použijte zde 6 ks matic M12 (10,9), které jste si ponechali.
7. Namontujte tažné zařízení. Použijte utahovací momenty uvedené na straně 1.
8. Namontujte gumový držák výfuku k tažnému rámu.
9. Připevněte tažnou kouli a držák elektrické zásuvky do otvorů „B“ použitím 2 ks šroub M12x70, pružných podložek a matic.
10. Namontujte a dotáhněte tažnou kouli. Použijte kroutící momenty uvedené na straně 1.
11. Odmontujte krycí desku z nárazníku.
12. Udělejte zápich na krycí desce tak, jak to uvádí nákres.
13. Nasadte nazpět všechny díly odstraněné v bodech číslo 2, 3 a 11.

PL 036911 INSTRUKCJA MONTAŻU

1. Należy rozpakować statyw holowniczy i sprawdzić jego zawartość, porównując z wykazem części. W razie potrzeby należy usunąć osłonę podwozia w okolicy punktów umocowania osłony bagażnika/podwozia.
2. Należy zdemontować tylne lampy: usunąć 6 śrub w bagażniku.
3. Należy zdemontować zderzak:
 - usunąć 2 śruby i 2 plastikowe przyciski i z obu nadkoli
 - zagiąć wykładzinę nadkola i usunąć znajdującą się pod nią śrubę
 - zagiąć na zewnątrz plastikową wykładzinę przy górnym łuku koła i usunąć znajdującą się pod nią śrubę
4. Należy zlizować gumowe zawieszenie rury wydechowej z wkładki zderzaka.
5. Należy zdemontować wkładkę zderzaka i zachować 6 nakrętek M12 (10,9). Wkładka zderzaka nie będzie już potrzebna. Filc z wkładki zderzaka należy umieścić z powrotem na punkty mocowania.
6. Blok haka holowniczego nr “1” należy zamontować do otworów “A” za pomocą 6 zachowanych nakrętek M12 (10,9).
7. Należy umocować drążek holowniczy. Należy stosować momenty wyszczególnione na stronie 1.
8. Gumowe zawieszenie rury wydechowej należy zamontować do drążka holowniczego.
9. Należy zamontować zaczep kulowy i płytę z gniazdem wtykowym do otworów „B” zapomocą 2 śrub M12x70, sprężystych podkładek i nakrętek.
10. Należy przymocować zaczep kulowy . Należy stosować momenty wyszczególnione na stronie 1.
11. Należy zdemontować płytę ochronną ze zderzaka.
12. Na płycie ochronnej należy wykonać wycięcie na podstawie rysunku.
13. Należy z powrotem zamontować części wymienione w punkcie 2, 3 i 11.